

令和4年度

塩竈市の教育

塩竈市教育委員会

塩竈市の教育

【目指すべき姿】

多くの先人を育んできたふるさと塩竈を愛し、
豊かな心と健やかな体を育みながら
未来に羽ばたく塩竈っ子の育成を目指します。
そして、子どもから大人まであらゆる世代が、
多様な連携により交流する中で、
ともに学び、ともに創り、ともに輝く、
生涯学習社会の実現を目指します。

【基本的な考え方】

第6次塩竈市長期総合計画の2つのまちづくりの方向性のもと、
6つの教育施策に取り組みます。

1. 第6次塩竈市長期総合計画

○子どもたちの笑い声があふれるまち

＜健やかに育つ・育てる環境づくり＞

○日常に彩りがあるまち

＜生涯にわたって学びあえる風土づくり＞

2. 6つの教育施策

施策1 未来を担う子どもを育む教育の充実

施策2 安全・安心で快適な学習環境の整備

施策3 地域全体で教育を支える体制の充実

施策4 学びの推進

施策5 歴史の継承と文化芸術の振興

施策6 生涯スポーツの推進

目 次

| | | |
|------------|-----------------------|----|
| I | 塩竈市の概要 | |
| 1. | 塩竈市の概要 | 2 |
| 2. | 人口の推移 | 3 |
| 3. | 塩竈市の歳時記 | 4 |
| II | 令和4年度 教育基本方針 | |
| 1. | 令和4年度教育基本方針 | 6 |
| III | 教育行財政 | |
| 1. | 教育委員会の組織 | 12 |
| 2. | 塩竈市組織図 | 13 |
| 3. | 教育委員会事務分掌 | 14 |
| 4. | 令和4年度予算の概要 | 17 |
| 5. | 令和4年度の教育委員会の主要事業 | 18 |
| IV | 学校教育 | |
| 1. | 学校別施設状況 | 20 |
| 2. | 学校別学級数及び児童生徒数 | 21 |
| 3. | 学校別教職員数一覧 | 22 |
| 4. | 市立小中学校紹介 | 23 |
| 5. | 学校保健・安全教育 | 35 |
| 6. | 学校給食 | 36 |
| V | 社会教育 | |
| 1. | 生涯学習事業 | 38 |
| 2. | 塩竈市の生涯学習関連施設の概要及び利用実績 | 48 |
| 3. | 塩竈市の文化財 | 50 |
| VI | 資料編 | |
| 1. | 塩竈市の教育史 | 54 |
| 2. | 歴代教育委員会委員長 | 59 |
| 3. | 歴代教育委員会教育長 | 59 |
| 4. | 歴代教育委員会委員 | 60 |
| 5. | 塩竈市教育委員会各種委員名簿 | 62 |

I 塩竈市の概要

1. 塩竈市の概要

塩竈市は、日本三景松島湾の一部千賀の浦周辺に発達し、その風光明媚な地形により古くは古今和歌集をはじめ多くの歌に詠まれてきました。奈良時代には大和政権の東北前進基地として隣地に設けられた多賀城国府の荷揚げ港として栄え、江戸時代には伊達家の保護などもあり、鹽竈神社の門前町、仙台への荷揚げ港、松島遊覧の発着所として栄えました。明治以降は、東北本線の開通、重要港湾指定など港湾都市として、また近代では東洋一といわれた魚市場の水揚げで賑わう水産物の一大供給基地として発展してきました。平成13年には東北初の特定重要港湾に指定されるなど、国際貿易港としての新たな役割も担っています。

宮城県のほぼ中央、仙台市より北東へ16kmに位置し、多賀城市及び利府・松島・七ヶ浜の3町に接します。西南北の3方面は住宅文教地帯を形成する丘陵地に囲まれ、海岸線の埋立や丘陵地の住宅開発など、周辺市町村に先駆け、いち早く市街地を形成し、港湾、商工業地帯として発展してきました。

また、特別名勝松島湾内の浦戸諸島は、春の菜の花、夏のマリンスポーツそして新鮮な海の幸を求める人で賑わいます。

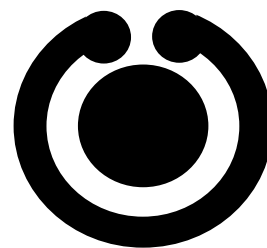

市 紋 章

旭日に躍動する黒潮をあしらい、躍進する港湾都市を象徴したもの。

昭和16年11月23日の市制施行を記念して、

翌昭和17年4月に制定。



市の木 塩竈ザクラ

サトザクラ系の八重桜。

淡い紅色の大輪で、めしべが変化した3枚の小さな葉が、花の中心に見られる。

鹽竈神社の鹽竈ザクラは、国指定の天然記念物。

市の花 白菊



塩竈シティプロモーションロゴマーク



塩竈市市制80周年を記念し、これからの未来に向けて、塩竈の魅力を守り育てていくための象徴として、一般公募により決定。

《ロゴマークに込めた塩竈の魅力のイメージ》

歴史ある鹽竈神社の門前町、地域の発展を支えた港町として培われた特有の地域資源や、豊かな海の恵み、それらの魅力を体感できる暮らしをイメージしたものとなっています。

2. 人口の推移

○ 人口及び世帯数（住民基本台帳・各年度末）

（単位：世帯、人）

| | 人 口 | | | | | 世 帯 | | | 1世帯 平均 人員 | 有 権 者 数 |
|----------|--------|--------|-----|--------|-----|--------|--------|-----|-----------------|------------|
| | 総 数 | 男 | | 女 | | 総 数 | 本 庁 | 浦 戸 | | |
| | | 本 庁 | 浦 戸 | 本 庁 | 浦 戸 | | | | | |
| 平成 29 年度 | 54,619 | 25,905 | 161 | 28,376 | 177 | 23,410 | 23,229 | 181 | 2.33 | 47,187 |
| 平成 30 年度 | 54,192 | 25,765 | 153 | 28,104 | 170 | 23,552 | 23,378 | 174 | 2.30 | 46,958 |
| 令和元年度 | 53,795 | 25,576 | 152 | 27,899 | 168 | 23,742 | 23,566 | 176 | 2.27 | 46,415 |
| 令和 2 年度 | 53,354 | 25,433 | 147 | 27,610 | 164 | 23,883 | 23,712 | 171 | 2.23 | 46,123 |
| 令和 3 年度 | 52,863 | 25,249 | 147 | 27,308 | 159 | 23,897 | 23,727 | 170 | 2.21 | 45,847 |

○ 年代別人口の推移（住民基本台帳・各年度末）

（単位：人）

| | 総 数 | 年 齢 階 層 別 | | | 自 然 動 態 | | 社 会 動 態 | | 自然増減 + 社会増減 |
|----------|--------|-----------|--------|--------|---------|-----|---------|-------|----------------|
| | | 15歳未満 | 15～64歳 | 65歳以上 | 出 生 | 死 亡 | 転 入 | 転 出 | |
| 平成 28 年度 | 54,959 | 5,792 | 31,610 | 17,557 | 308 | 695 | 2,015 | 1,916 | △ 288 |
| 平成 29 年度 | 54,619 | 5,740 | 31,098 | 17,781 | 316 | 711 | 2,042 | 1,987 | △ 340 |
| 平成 30 年度 | 54,192 | 5,628 | 30,613 | 17,951 | 272 | 689 | 2,046 | 2,056 | △ 427 |
| 令和元年度 | 53,795 | 5,605 | 30,205 | 17,985 | 304 | 753 | 1,955 | 1,903 | △ 397 |
| 令和 2 年度 | 53,354 | 5,508 | 29,732 | 18,114 | 225 | 707 | 1,892 | 1,851 | △ 441 |
| 令和 3 年度 | 52,863 | 5,404 | 29,328 | 18,131 | 253 | 750 | 1,753 | 1,747 | △ 491 |

人口ピラミッド

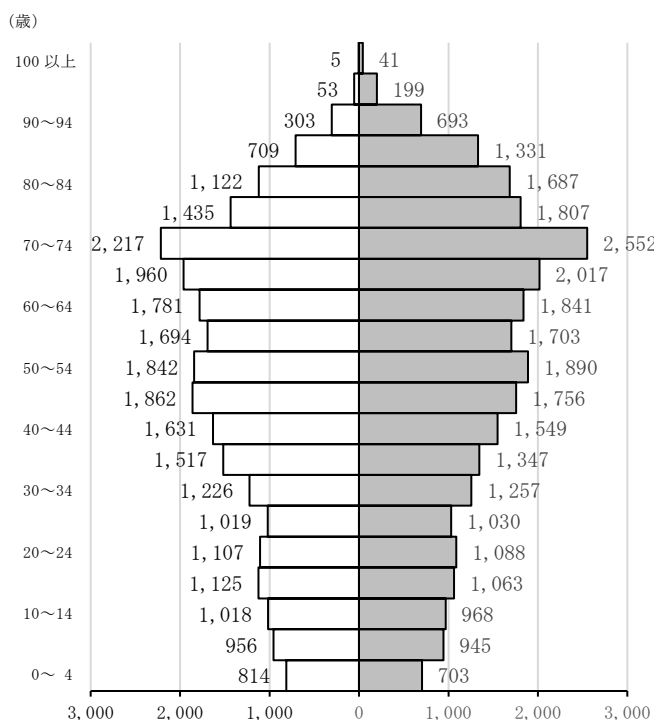

人口動態

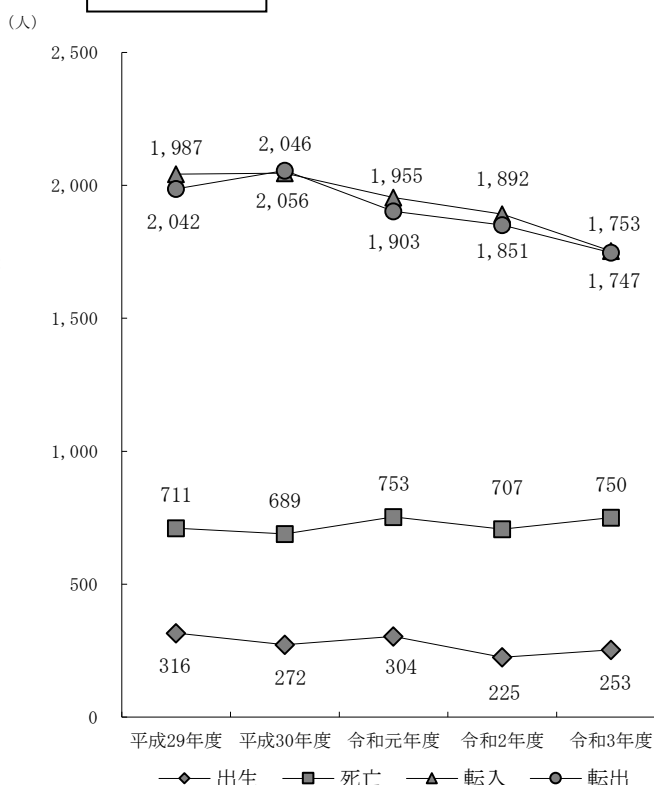

3. 塩竈市の歳時記

| | | | |
|------------------|------------------------------------|-----------------|--|
| 1/1 | 初詣 | 9月頃 (～12月) | まぐろはえ縄シーズン ブランドメバチマグロ |
| 1/4 | 魚市場初せり | 9月第1日曜日 9/29 | 「三陸塩竈ひがしもの」シーズン 塩竈市民スポーツフェスティバル 志波彦神社遷座記念祭 |
| 1月上旬 | 塩竈消防団出初め式 | 10月上旬 | 塩釜魚市場開放どっと祭 浦戸カキむき始まる |
| 1月成人の日前日 | 成人式 | 10月中旬 | 塩釜市芸術文化祭 しおがまさま神々の月灯り |
| 1/14 | 鹽竈神社どんと祭(裸まいり) | 10月下旬 | 鹽竈神社門前市 塩竈市花と緑の日 (道路・公園愛護功労者表彰式) 塩竈の醍醐味 |
| 1月下旬 | 新春民謡まつり (塩竈民謡連合会主催) | 11月中旬 | 塩竈市美術展 塩竈市内、造り酒屋新酒の仕込み のりの初札 |
| 2月上旬 | 浦戸消防団出初め式 | 11/15 | かまぼこの日 |
| 2/3 | 鹽竈神社 節分祭 | 11/23 | 初穂曳き |
| 2月下旬 | 浦戸、白魚漁始まる 塩竈の醍醐味 | 11月下旬 | 仲卸市場買い物ツアー盛ん |
| 3月上旬 | 公民館まつり | 12/1 | 鹽竈神社嘉津良比祭 |
| 3/10 | 鹽竈神社 帆手祭(火伏せ祭) | 12月上旬 | 歳末助け合い市民芸能祭 (実行委員会主催) |
| 3月中旬 | 卒業シーズン | 12月中旬 | 鹽竈神社しめ縄作り・飾り付け |
| 4月初旬～中旬 | 入学シーズン | | |
| 4月中旬 | しおがまさま神々の花灯り | | |
| 4月第4日曜日 | 鹽竈神社花まつり しおがま市民まつり | | |
| 5月初旬 | 鹽竈神社門前市 | | |
| 5月中旬 | 鹽竈ザクラ(国天然記念物)開花 鹽竈神社二色フジ開花 | | |
| 6月初旬 | 近海本まぐろ水揚げシーズン (夏漁開始) | | |
| 7/4～6 | 御釜神社 藻塩焼神事 (県無形民俗文化財) | | |
| 7月第2日曜日 | 流鏝馬神事(やぶさめ) | | |
| 7/10 | 鹽竈神社例祭 | | |
| 7月海の日前日 | 塩竈みなと祭 前夜祭 (花火大会・各種イベント) | | |
| 7月第3月曜日 (海の日) | 魚魂祭 塩竈みなと祭 (陸上パレード・御神輿の海上渡御) | | |
| 7月下旬 | 海水浴シーズン(浦戸) | | |



みなと祭(鳳凰丸)

7月第3月曜日(海の日)

3月の帆手祭、7月の塩竈みなと祭は「ふるさとみやぎまつり百選」に選ばれています。また、塩竈みなと祭は「ふるさとイベント大賞」において第1回内閣総理大臣賞を受賞しています。

Ⅱ 令和4年度 教育基本方針

令和4年度塩竈市教育基本方針

【目指すべき姿】

多くの先人を育んできたふるさと塩竈を愛し、
豊かな心と健やかな体を育みながら、
未来に羽ばたく塩竈っ子の育成を目指します。
そして、子どもから大人まであらゆる世代が、
多様な連携により交流する中で、
ともに学び、ともに創り、ともに輝く、
生涯学習社会の実現を目指します。

1. 学校教育の充実

(1) 目 標

変化の激しい社会の中で、子どもたちが主体的に学び続け、多様な見方・考え方を働かせ、豊かな人生を実現し、他者と協働しながら、より良い社会を創りだしていく力として「社会をたくましく生き抜く力」を育成することを目指す。また、情報通信技術の積極的な活用により、子どもたちの創造性や可能性を広げるとともに、安全・安心で快適な教育環境をつくる。

老朽化が進む学校施設の実態を踏まえ、誰もが安全・安心・快適に利用できる施設となるよう計画的に整備を進めます。併せて、児童生徒数の動向を踏まえ、適正な学校規模や適正配置に向けた検討・取組を進める。

(2) 重点事項及び具体的施策

① 確かな学力の育成

ア 基礎的・基本的な知識・技能の定着と活用する力の伸長

- 1) しおがま「学びの共同体」による「協同的な学び」取り入れた授業づくり
- 2) ユニバーサルデザインによる授業づくり
- 3) 学級満足度調査などを活用した望ましい学級集団づくりの推進
- 4) 中学校区単位の交流活動及び「学びスタンダード」の重点化
- 5) AIドリルの導入と有効的な活用
- 6) 授業研修会の充実及び授業づくりサポートの実施

イ 国際理解を育む教育の推進

- 1) 学園制加配教員等を活用した専門性の高い教員による小学校外国語教育の推進
- 2) 外国語指導助手配置事業

ウ ICT（情報通信技術）教育の推進

- 1) タブレット端末を積極的・効果的に活用した授業の推進を図るための研修会の充実

- 2) 家庭学習におけるタブレット端末の積極的な活用
- ② 豊かな人間性と社会性の育成
 - ア 夢に向かって頑張る子どもの育成
 - 1) 地域学校協働本部の推進による地域人材との交流活動の充実
 - 2) みやぎの志教育の推進による小・中・高校の連携
 - イ 思いやりがあり感性豊かな子どもの育成
 - 1) 子どもたちの心に響く道徳教育の推進
 - 2) 読み聞かせボランティア等の積極的な活用及び読書活動の推進
 - ウ いじめ・不登校等への対応と心のケアの充実
 - 1) 教育支援センター「コラソン」が核となった相談体制の充実
 - 2) 各校サポートルームの効果的な運営と学校と関係機関の連携
 - 3) アルカス塩竈による中学校区単位での活動の充実
 - エ 伝統・文化の尊重と郷土を愛する心の育成
 - 1) 学校運営協議会の意見を反映した地域学習の導入と地域行事等への積極的な参加
 - 2) 総合的な学習の時間を活用した地域学習の充実
 - オ 命を守る力と共に支え合う心の育成
 - 1) 3.11を風化させないため、年間計画に基づいた防災教育の推進
 - 2) 学校・児童生徒が参加した市総合防災訓練の実施
- ③ 健やかな体の育成
 - ア 健康な体づくりと体力・運動能力の向上
 - 1) 地域と連携した放課後運動活動の充実（わくわく遊び隊等）
 - 2) 関係機関と連携した学校体育の充実
 - イ 基本的な生活習慣の確立に向けた保健食育指導の充実
 - 1) 学校保健・食育指導の連携による生活習慣病予防の促進
- ④ 幼保小連携の推進
 - 1) スーパーバイザーによる巡回訪問及び保育士・教員相互の保育・授業参観の実施
 - 2) ひらがな表の活用及びスムーズな接続を見据えたアプローチ・スタートカリキュラム活用
- ⑤ 多様なニーズに応じたきめ細かな特別支援教育の推進
 - 1) 大学と連携したLD通級等の効果的な指導法の探究
 - 2) 幼稚園・保育所及び関係機関と連携した就学前の教育支援相談の充実
- ⑥ 安全・安心で快適な学習環境の整備
 - ア 安全・安心な学校施設の整備
 - 1) 長寿命化改良事業・大規模改造事業による計画的な整備
 - 2) 安全・安心な施設環境を維持するための管理・修繕の実施
 - イ 感染症対策や環境に配慮した学校施設の整備
 - 1) 感染症対策の実施

- 2) LED設置事業や施設の断熱性向上
- ウ 快適な教育環境の整備
 - 1) ICT（情報通信技術）を効果的に活用できる教育環境の整備
 - 2) 学校図書館の機能充実及び学校備品の計画的な整備
 - 3) 校務支援システム等を活用した業務効率化の推進
- ⑦ 地域全体で教育を支える体制の充実
 - 1) 学校運営協議会（コミュニティ・スクール）の推進
 - 2) 地域学校協働活動の推進
- ⑧ 学校規模の適正化に向けた検討
 - 1) 人口動態、施設整備、地域コミュニティにおける学校の役割、地理的要因等様々な要因を踏まえ、本市における今後の学校配置の在り方に関する外部有識者及び地域住民を含めた検討組織の立ち上げ

2. 生涯学習の充実

(1) 目 標

市民一人ひとりの主体的な学びを大切にしながら様々な学習機会を提供するとともに、学びから学びあいへ、さらには学びの成果の発揮につながる生涯学習社会の実現を目指す。

併せて、家庭・地域・学校が協働して子どもの教育に関わることで、学校だけでは実現できないより豊かな教育活動を創出し、未来を担う塩竈っ子を育む。

(2) 重点事項及び具体的施策

- ① 学習機会の充実
 - 1) 多様な方式による学習機会の提供や様々な学習メニューの提供
 - 2) 塩竈の人、歴史、文化、自然を活用した学習機会の提供
 - 3) 各世代・ライフステージに対応した学習機会の充実
 - 4) 障がい者の学習機会の充実
- ② 学習活動の支援
 - 1) 学習情報の提供と相談体制の充実
 - 2) 自主的学習団体の育成と支援・ネットワークづくり
- ③ 学びと学習成果の発揮の連続を促す仕組みの整備
 - 1) 生涯学習事業等へ参画する人材の養成・支援
 - 2) 学習成果の発揮
- ④ 塩竈っ子を地域で育む生涯学習
 - 1) 家庭・地域・学校による協働の仕組みづくり
学校運営協議会制度（コミュニティスクール）及び地域学校協働本部の設置
 - 2) 学校教育における地域人材の活用や交流活動の実施
 - 3) 多様な担い手による子どもたちの育成（地域と連携した放課後運動活動等）

- 4) 生涯学習施設等を活用した子どもたちの育成
- 5) 家庭の教育力向上への支援
- ⑤ 学習環境の充実
 - 1) 施設の充実
 - 2) 施設間の連携強化
 - 3) 国・県内の施設、民間、大学との連携

3. 歴史の継承と文化芸術の振興

(1) 目 標

塩竈の歴史、文化芸術の保存、継承、創造を大切にするとともに、塩竈の歴史や文化芸術の持つ魅力を内外に発信する。

先人が築き上げてきた塩竈の歴史、文化芸術を、市民が誇る共有財産として守り、これを貴重な学習資源としていかしながら、未来に継承、創造します。また、魅力ある塩竈の歴史や文化芸術を内外に積極的に発信し、文化財、歴史的建造物、食文化など、本市の歴史、文化芸術をいかしたまちづくりや交流を推進する。

(2) 重点事項及び具体的施策

- ① 歴史の継承と文化財の活用
 - 1) 歴史資料の収集・保存・研究
 - 2) 塩竈の歴史に関する学習機会の提供と市民団体への支援
 - 3) 塩竈の歴史情報の発信と交流の推進
- ② 文化芸術の振興
 - 1) 文化芸術活動の機会の充実と支援
 - 2) 文化・芸術活動とまちづくりの連動

4. 生涯スポーツの推進

(1) 目 標

生涯にわたってスポーツに親しむことができる環境を整備します。人生100年時代を見据え、すべての市民が生涯にわたって心身ともに健康で幸福な生活を営める環境を目指す。

(2) 重点事項及び具体的施策

- ① スポーツ機会の充実
 - 1) 幼児期・少年期における様々なスポーツ機会の提供
 - 2) 健康づくりと生涯にわたるスポーツの推進
 - 3) まちの賑わい創出につながる取組
- ② スポーツ環境の整備
 - 1) スポーツ施設の効率的・効果的な管理運営
 - 2) 子どもから高齢者まで、誰もがスポーツに親しめる環境整備

III 教育行財政

1. 教育委員会の組織

塩竈市教育委員会は、5人の委員で構成されている。委員は、人格が高潔で、教育、学術及び文化に関し識見を有するもののうちから、市長が市議会の同意を得て任命し、任期は4年である。教育長は、人格が高潔で、教育行政に関し識見を有するもののうちから、市長が市議会の同意を得て任命し、任期は3年である。

教育長は、教育委員会の会務を総理し、教育委員会を代表する。

また、教育委員会の権限に属する事務を処理するために、教育委員会に事務局が置かれる。

○ 教育委員（令和4年5月1日現在）

| 職名 | 氏名 | 職業 | 委員任期 |
|----------|--------------------------------|---------|---------------------|
| 教育長 | 吉木 修 <small>よしき おさむ</small> | | 令和4年4月2日～令和7年4月1日 |
| 教育長職務代理者 | 高橋 輝兆 <small>たかはし てるよし</small> | 医師 | 令和2年10月1日～令和6年9月30日 |
| 委員 | 松田 攝子 <small>まつだ せつこ</small> | 元小学校長 | 令和元年10月5日～令和5年10月4日 |
| 委員 | 佐藤 香 <small>さとう かおり</small> | 幼稚園長 | 令和2年10月1日～令和6年9月30日 |
| 委員 | 菅井 信吉 <small>すがい のぶよし</small> | 浦戸PTA会長 | 令和3年10月7日～令和7年10月6日 |

教育長



吉木 修

教育長職務代理者



高橋 輝兆

委員



松田 攝子

委員



佐藤 香

委員



菅井 信吉

2. 塩竈市組織図

(令和4年4月2日現在)

市職員総数 630 名 (教育委員会職員数 66 名)

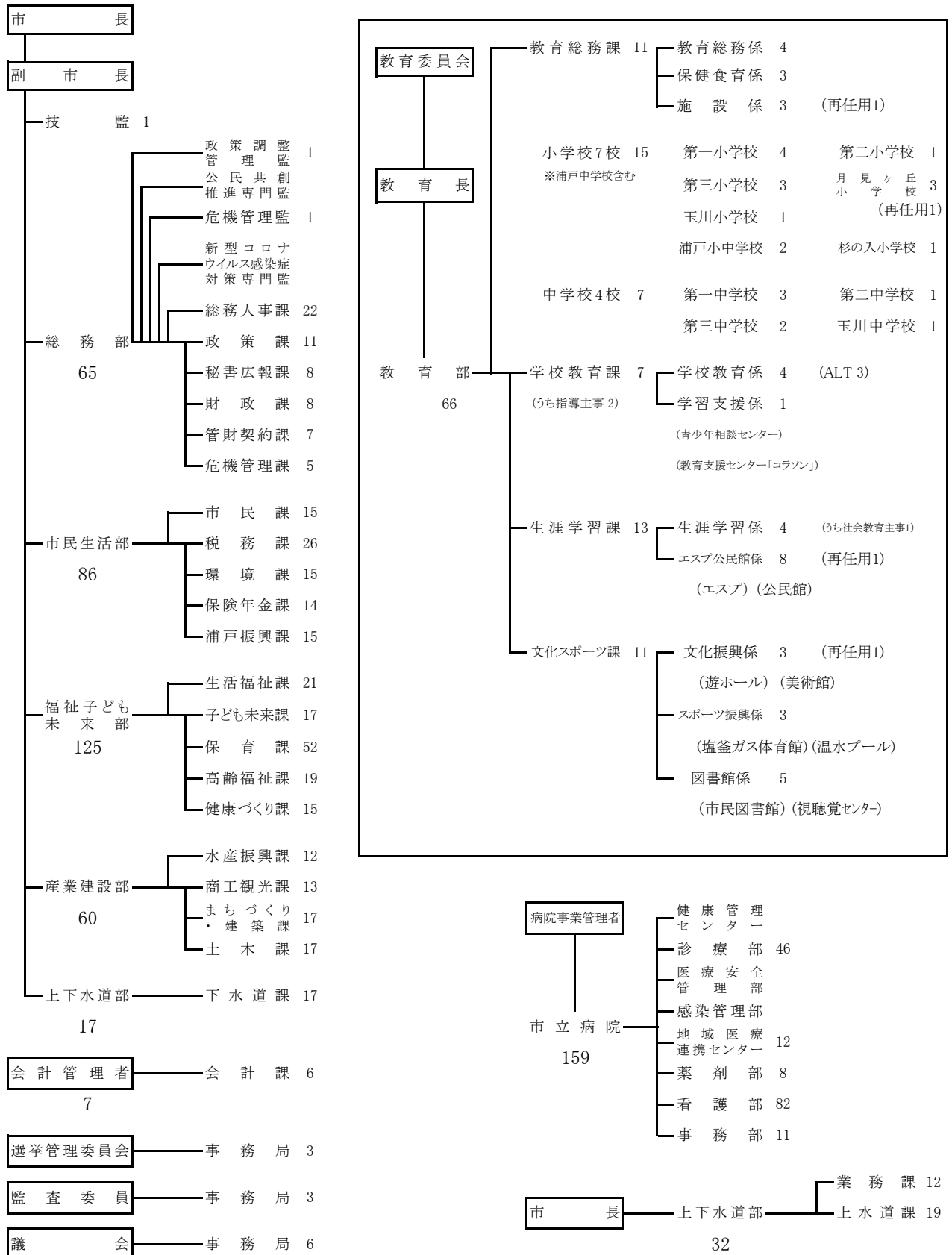

3. 教育委員会事務分掌

教育総務課

教育総務係

- (1) 教育行政に関する企画、立案及び総合調整に関すること。
- (2) 委員会の会議に関すること。
- (3) 公印に関すること。
- (4) 事務局の組織及び定数に関すること。
- (5) 職員の任免、賞罰、給与、服務、研修、福利厚生その他人事に関すること。
- (6) 教育予算の編成に関すること。
- (7) 規則、規程の原案の審査並びにこれらの制定、改廃に関すること。
- (8) 公文書の審査並びにその收受、発送及び保存に関すること。
- (9) 委員会後援名義に関すること。
- (10) 儀式、表彰及び交際に関すること。
- (11) 附属機関の委員の人事に関すること。
- (12) 陳情、請願に関すること。
- (13) 市長の事務部局、議会事務局その他の機関との連絡調整に関すること。
- (14) 物件の出納保管並びに諸契約に関すること。
- (15) 補助金、負担金及び交付金等の執行の審査に関すること。
- (16) 委員会の所掌に係る予算執行の総括に関すること。
- (17) 教育予算の配当に関すること。
- (18) 職員の給与その他の給付に関すること。
- (19) 学校その他の教育機関の物品出納に関すること。
- (20) 委員会に係る経理事務に関すること。
- (21) 所掌事務に係る教育行政に関する相談に関すること。
- (22) 法第 26 条の規定による点検及び評価並びにその公表に関すること。
- (23) 教育財産（施設及び設備を除く。）の管理に関すること。
- (24) その他、他課の所管に属さない事務に関すること。

保健食育係

- (1) 児童生徒の健康診断に関すること。
- (2) 就学時健康診断に関すること。
- (3) 学校医、学校歯科医、学校薬剤師及び保健主事に関すること。
- (4) 学校保健会に関すること。
- (5) 学校給食の運営実施に関すること。
- (6) その他学校保健、学校給食に関すること。
- (7) 児童生徒の食育指導に関すること。

施設係

- (1) 教育財産（施設及び設備に限る。）の管理に関すること。
- (2) 学校施設の建設改良に関すること。
- (3) 学校施設の維持管理に関すること。

- (4) その他教育機関の施設の補修に関する事。
- (5) 法令に基づく負担金及び補助金に関する事。

学校教育課

学校教育係

- (1) 教育委員会所管の県費負担教職員の人事に関する事。
- (2) 学校の組織編成その他学校管理に関する事。
- (3) 教科用図書は無償給与事務に関する事。
- (4) 児童生徒の就学に関する事。
- (5) 校長の事務引継に関する事。
- (6) 教職員団体に関する事。
- (7) 教職員の叙位、叙勲の内申及び表彰に関する事。
- (8) 青少年相談センターの指導助言及び連絡調整に関する事。
- (9) 教育支援センター（コラソン）運営事業に関する事。
- (10) その他学校教育に関する事。

学習支援係

- (1) 学力向上についての調査研究及び企画に関する事。
- (2) 教科用図書の採択その他の教材に関する事。
- (3) 教育課程に関する事。
- (4) 進路指導に関する事。
- (5) 生徒指導に関する事。
- (6) 特別支援教育に関する事。
- (7) その他学力向上に関する事。

生涯学習課

生涯学習係

- (1) 生涯学習の総合的な計画及び企画調整に関する事。
- (2) 生涯学習に関する情報の収集及び提供その他普及啓発に関する事。
- (3) 社会教育施設の運営指導及び連絡調整に関する事。
- (4) 地域学校協働活動に関する事。
- (5) 社会教育関係団体の育成及び連携に関する事。
- (6) 芸術・文化団体の育成及びユネスコ活動に関する事。
- (7) 課の庶務に関する事。

エスポ公民館係

- (1) 塩竈市生涯学習センター（塩竈市杉村惇美術館及び塩竈市公民館本町分室を除く。次号において同じ。）の運営及び連絡調整に関する事。
- (2) 塩竈市生涯学習センターの事業企画に関する事。

文化スポーツ課

文化振興係

- (1) 市民文化の育成、文化活動の奨励及び振興に関する事。

- (2) 塩竈市民交流センターの運営指導及び連絡調整に関する事。
- (3) 塩竈市民交流センター（塩竈市民図書館及び塩竈市視聴覚センターを除く。）の管理運営に関する事。
- (4) 塩竈市杉村惇美術館及び塩竈市公民館本町分室に関する事。
- (5) 文化財保護の企画調整に関する事。
- (6) 文化財の調査、保存、活用に関する事。
- (7) 課の庶務に関する事。

スポーツ振興係

- (1) 体育・スポーツの企画調整に関する事。
- (2) 体育・スポーツ団体及び指導者の育成、指導助言に関する事。
- (3) 体育・スポーツ施設の管理運営に関する事。
- (4) 塩竈市スポーツ施設に関する事。
- (5) 学校施設の開放に関する事。
- (6) その他体育・スポーツの普及振興に関する事。

図書館係

- (1) 図書館の運営指導及び連絡調整に関する事。
- (2) 塩竈市民交流センター（塩竈市民図書館及び塩竈市視聴覚センターに限る。）の事業企画に関する事。

4. 令和4年度予算の概要

本市の令和4年度の一般会計予算は第6次長期総合計画の初年度であり、「海と社に育まれる楽しい塩竈」の実現に向けた予算として、総額216億2,000万円となり、教育予算の総額は16億8,071万円で全体に占める割合は7.8%となった。

(単位：千円)

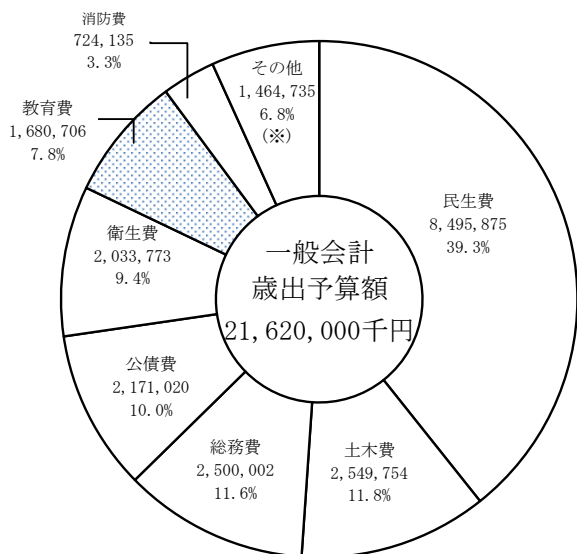

(単位：千円)

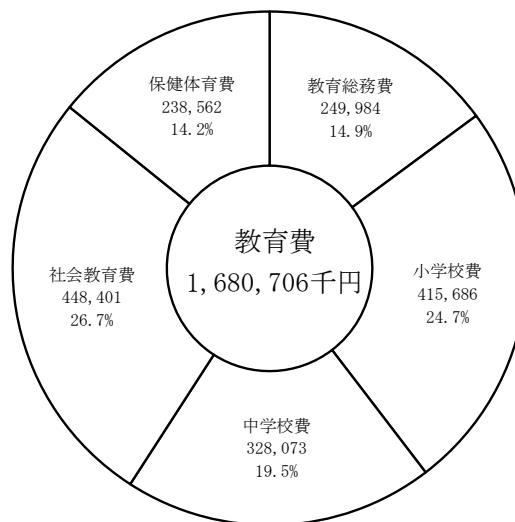

(単位：千円)

| ※その他の内訳 | 金額 | 金額 | 金額 |
|---------|---------|-------|---------|
| 議会費 | 209,029 | 災害復旧費 | 1 |
| 労働費 | 65,000 | 諸支出金 | 106,539 |
| 農林水産業費 | 479,100 | 予備費 | 30,000 |
| 商工費 | 575,066 | | |

教育費の推移 (当初予算)

(単位：千円)

| | 平成30年度 | | 平成31年度 | | 令和2年度 | | 令和3年度 | | 令和4年度 | |
|--------------|------------|-------|------------|-------|------------|-------|------------|-------|------------|-------|
| 一般会計 | 25,060,000 | | 25,750,000 | | 23,120,000 | | 20,900,000 | | 21,620,000 | |
| 教育費 | 1,724,025 | | 2,052,849 | | 1,583,387 | | 1,624,126 | | 1,680,706 | |
| (一般会計に占める割合) | 6.9% | | 8.0% | | 6.8% | | 7.8% | | 7.8% | |
| 1. 教育総務費 | 367,183 | 21.3% | 326,613 | 15.9% | 308,698 | 19.5% | 317,347 | 19.5% | 249,984 | 14.9% |
| 2. 小学校費 | 377,236 | 21.9% | 388,739 | 18.9% | 391,101 | 24.7% | 386,815 | 23.8% | 415,686 | 24.7% |
| 3. 中学校費 | 317,337 | 18.4% | 728,201 | 35.5% | 297,294 | 18.8% | 303,961 | 18.7% | 328,073 | 19.5% |
| 4. 社会教育費 | 457,208 | 26.5% | 412,870 | 20.1% | 429,921 | 27.2% | 448,929 | 27.6% | 448,401 | 26.7% |
| 5. 保健体育費 | 205,061 | 11.9% | 196,426 | 9.6% | 156,373 | 9.9% | 167,074 | 10.3% | 238,562 | 14.2% |

(注) 構成比については、端数処理の関係で合計が一致しない場合があります。

5. 令和4年度の教育委員会の主要事業

(単位：千円)

| 事業 | 令和4年度 予算額 |
|-----------------------|--------------|
| 小中学校総合的学習推進事業 | 1,150千円 |
| 情報教育推進事業 | 5,544千円 |
| 小中学校特別支援教育支援員設置事業 | 32,126千円 |
| 学習支援推進事業 | 17,605千円 |
| 教育支援センター「コラソン」運営事業 | 19,513千円 |
| 小学校副読本関係事業 | 462千円 |
| 学校給食室備品整備事業（小学校） | 4,758千円 |
| 小中学校ICT支援員配置事業 | 8,250千円 |
| スクール・サポート・スタッフ配置事業 | 12,420千円 |
| 中学校小規模防災機能強化事業 | 6,435千円 |
| 学校運営協議会推進事業 | 766千円 |
| 塩竈アフタースクール事業（わくわく遊び隊） | 6,798千円 |
| 公民館電気施設更新事業 | 4,640千円 |
| 公民館照明（LED設置）事業 | 3,982千円 |
| 壱番館大規模改修事業負担金 | 3,601千円 |
| 遊ホールワイヤレス設備更新事業 | 2,566千円 |
| 文化財保存活用地域計画策定事業 | 1,255千円 |
| 体験型生涯学習事業 | 132千円 |
| スポーツ振興事業 | 3,500千円 |
| 社会体育施設大規模改修事業 | 54,300千円 |
| 小中学校アートプロジェクト事業 | 1,000千円 |

IV 学 校 教 育

1. 学校別施設状況

(令和4年5月1日 現在)

| 区分 学校名 | 校地面積 (㎡) | | | | 校舎面積 (㎡) | | | | 屋内運動場面積 (㎡) | | | | 特別教室 | | | | | | | | | | 指 路 資 料 | | | | | | |
|-----------|----------|-------------|--|--------|----------|---------------------------------|----------------------------|-------------|----------------------------|--------|-----|----------------------------|-------------|--------|----------------------------|----|--------|--------|--------|------------------|--------|--------|------------------|------------------|------------------|-------------|------------------|------------------|-------------|
| | 保有 | | 借 | | 計 | 多 目 的 ス ペ ー ス | 鉄骨 造 | | 木 造 | | 計 | 鉄骨 造 | | 木 造 | | 計 | 理 科 | 生 活 | 音 楽 | 図 画 工 作 | 美 術 | 技 術 | | 家 庭 学 習 | 視 覚 C P | 図 書 室 | 特 別 活 動 | 教 育 相 談 | |
| | 建 物 | 運 動 場 | そ の 実 験 の 実 習 地 他 地 | 用 | | | リ ン グ ト ン 造 | 鉄 骨 造 | リ ン グ ト ン 造 | 木 造 | | リ ン グ ト ン 造 | 鉄 骨 造 | 木 造 | リ ン グ ト ン 造 | | | | | | | | | | | | | | 鉄 骨 造 |
| 第一小学校 | 4,170 | 7,390 | 4,299 | | 15,859 | 342 | 5,970 | | 6,312 | | 904 | 57 | | 961 | 17 | 1 | 1 | 1 | 1 | 1 | | 2 | 1 | 1 | 1 | | | | |
| 第二小学校 | 5,618 | 6,684 | 7,117 | | 19,419 | | 7,940 | | 7,940 | | | | 1,314 | 1,314 | 25 | 1 | 1 | 1 | 1 | 1 | | 1 | 1 | 1 | 1 | 1 | 1 | 1 | 1 |
| 第三小学校 | 6,450 | 8,500 | 4,348 | | 19,298 | | 5,772 | 31 | 5,803 | | | | 1,143 | 1,143 | 28 | 1 | 1 | 1 | 1 | 1 | | 1 | 1 | 1 | 2 | 2 | | | |
| 月見ヶ丘小学校 | 8,818 | 5,250 | 4,073 | | 18,141 | | 4,185 | 61 | 4,366 | | | | 1,159 | 95 | 21 | 1 | 1 | 1 | 1 | 1 | | 1 | 1 | 1 | 2 | 1 | 1 | 1 | 1 |
| 杉の入小学校 | 5,651 | 30,967 | 252 | | 36,870 | | 5,204 | | 5,204 | | | | 1,195 | 79 | 22 | 1 | 1 | 1 | 1 | 1 | | 1 | 1 | 1 | 1 | 1 | 1 | 1 | 1 |
| 玉川小学校 | 4,339 | 5,426 | 2,219 | | 11,984 | | 3,563 | 119 | 3,703 | | | | 703 | 11 | 17 | 1 | 1 | 1 | 1 | 1 | | 1 | 1 | 1 | 1 | 1 | 1 | 1 | 1 |
| 浦戸小学校 | 531 | 1,100 | | | 1,631 | | 136 | 74 | 210 | | | | | | 3 | | | | | | | | | | | | | | |
| 小学校計 | 35,577 | 65,317 | 22,308 | 0 | 123,202 | 342 | 32,770 | 285 | 33,538 | | | | 4,811 | 1,781 | 133 | 6 | 3 | 6 | 5 | 0 | 0 | 7 | 1 | 6 | 9 | 4 | 4 | 4 | 0 |
| 第一中学校 | 6,810 | 8,820 | 1,576 | | 17,206 | 313 | 5,745 | | 6,058 | | | | 820 | | 16 | 2 | 1 | 1 | 1 | 1 | | 2 | 1 | 1 | 1 | 1 | 1 | 1 | 1 |
| 第二中学校 | 11,769 | 10,832 | 10,235 | | 32,836 | | 5,841 | 85 | 5,926 | | | | 1,364 | | 16 | 2 | 1 | 1 | 1 | 1 | | 2 | 1 | 1 | 1 | 2 | 1 | 1 | 1 |
| 第三中学校 | | | | 19,473 | 19,473 | | 4,718 | 371 | 5,149 | | | | 1,383 | | 12 | 1 | 1 | 1 | 1 | 1 | | 2 | 1 | 1 | 1 | 1 | 1 | 1 | 1 |
| 玉川中学校 | 25,089 | 13,501 | 18,383 | | 56,973 | | 6,229 | | 6,229 | | | | 1,364 | | 19 | 2 | 2 | 2 | 2 | 1 | | 2 | 2 | 1 | 1 | 1 | 2 | 1 | 1 |
| 浦戸中学校 | 5,669 | 1,100 | 10,850 | | 17,619 | | 1,088 | 208 | 1,296 | | | | 787 | | 3 | 2 | 1 | 1 | 1 | 1 | | 1 | 1 | 1 | 1 | | | | |
| 中学校計 | 49,337 | 34,253 | 41,044 | 19,473 | 144,107 | 313 | 23,621 | 664 | 24,658 | | | | 3,515 | 2,203 | 66 | 9 | 0 | 6 | 0 | 5 | 7 | 9 | 1 | 5 | 5 | 5 | 5 | 3 | 3 |
| 合計 | 84,914 | 99,570 | 63,352 | 19,473 | 267,309 | 655 | 56,391 | 949 | 58,196 | | | | 8,326 | 3,984 | 199 | 15 | 3 | 12 | 5 | 5 | 7 | 16 | 2 | 11 | 14 | 9 | 9 | 3 | 3 |

*浦戸小学校は浦戸中学校敷地内に併設
※公立学校施設台帳より引用しており、普通教室を特別教室に転用している学校も有る

2. 学校別学級数及び児童生徒数

令和4年5月1日現在(単位：学級、人)

| 学 校 名 | 1年 | | 2年 | | 3年 | | 4年 | | 5年 | | 6年 | | 特別支援学級 | | 計 | |
|---------|-----|-----|-----|-----|-----|-----|-----|-----|-----|-----|-----|-----|--------|-----|-----|-------|
| | 学級数 | 児童数 | 学級数 | 児童数 | 学級数 | 児童数 | 学級数 | 児童数 | 学級数 | 児童数 | 学級数 | 児童数 | 学級数 | 児童数 | 学級数 | 児童数 |
| 第一小学校 | 1 | 30 | 2 | 39 | 2 | 39 | 1 | 38 | 1 | 26 | 1 | 35 | 3 | 11 | 11 | 218 |
| 第二小学校 | 2 | 66 | 3 | 83 | 2 | 63 | 2 | 78 | 2 | 74 | 3 | 83 | 2 | 9 | 16 | 456 |
| 第三小学校 | 2 | 49 | 2 | 62 | 2 | 70 | 2 | 62 | 2 | 51 | 2 | 68 | 5 | 17 | 17 | 379 |
| 月見ヶ丘小学校 | 2 | 68 | 3 | 75 | 2 | 64 | 2 | 68 | 2 | 68 | 2 | 71 | 4 | 15 | 17 | 429 |
| 浦戸小学校 | 1 | 7 | 1 | 4 | 1 | 4 | 0 | 2 | 1 | 4 | 0 | 8 | 0 | 0 | 4 | 29 |
| 杉の入小学校 | 3 | 81 | 3 | 76 | 3 | 82 | 3 | 84 | 3 | 92 | 3 | 82 | 3 | 7 | 21 | 504 |
| 玉川小学校 | 2 | 53 | 2 | 43 | 2 | 61 | 2 | 47 | 2 | 45 | 2 | 41 | 4 | 11 | 16 | 301 |
| 計 | 13 | 354 | 16 | 382 | 14 | 383 | 12 | 379 | 13 | 360 | 13 | 388 | 21 | 70 | 102 | 2,316 |

| 学 校 名 | 1年 | | 2年 | | 3年 | | 特別支援学級 | | 計 | |
|-------|-----|-----|-----|-----|-----|-----|--------|-----|-----|-------|
| | 学級数 | 生徒数 | 学級数 | 生徒数 | 学級数 | 生徒数 | 学級数 | 生徒数 | 学級数 | 生徒数 |
| 第一中学校 | 3 | 80 | 3 | 102 | 4 | 125 | 4 | 13 | 14 | 320 |
| 第二中学校 | 4 | 124 | 3 | 103 | 3 | 101 | 2 | 11 | 12 | 339 |
| 第三中学校 | 2 | 60 | 2 | 64 | 2 | 52 | 2 | 4 | 8 | 180 |
| 玉川中学校 | 3 | 104 | 3 | 113 | 3 | 102 | 3 | 9 | 12 | 328 |
| 浦戸中学校 | 1 | 5 | 1 | 8 | 1 | 6 | 0 | 0 | 3 | 19 |
| 計 | 13 | 373 | 12 | 390 | 13 | 386 | 11 | 37 | 49 | 1,186 |

合計

| | 学級数 | 児童・生徒数 |
|-----|-----|--------|
| 小学校 | 102 | 2,316 |
| 中学校 | 49 | 1,186 |
| 計 | 151 | 3,502 |

3. 学校別教職員数一覧

令和4年5月1日現在(単位:人)



| 学校別 区分 | 県費負担教職員 | | | | | | | 市費職員 | | | | | | 合計 |
|-------------|---------|------|-----|------|----------|----|------|------|------|------|---------|----------------|----|-----|
| | 校長 | 教頭 | 教諭 | 養護教諭 | 栄養教諭・栄養士 | 事務 | 小計 | 栄養士 | 調理員 | 用務員 | 特別教育支援員 | スクール・サポート・スタッフ | 小計 | |
| 小 学 校 | 第一小学校 | 1 | 1 | 15 | 1 | 0 | 1 | 1 | 3 | 2 | 2 | 1 | 9 | 28 |
| | 第二小学校 | 1 | 1 | 21 | 1 | 1 | 1 | 0 | 0 | 2 | 2 | 1 | 5 | 31 |
| | 第三小学校 | 1 | 1 | 24 | 1 | 1 | 1 | 1 | 5 | 2 | 2 | 1 | 10 | 39 |
| | 月見ヶ丘小学校 | 1 | 1 | 21 | 1 | 1 | 1 | 0 | 5 | 3 | 2 | 1 | 11 | 37 |
| | 浦戸小学校 | 1(兼) | 1 | 4 | 1(兼) | 0 | 1(兼) | 1(兼) | 2(兼) | 2(兼) | 0 | 0 | 5 | 13 |
| | 杉の入小学校 | 1 | 1 | 28 | 1 | 1 | 1 | 0 | 0 | 3 | 2 | 1 | 6 | 39 |
| | 玉川小学校 | 1 | 1 | 20 | 1 | 0 | 1 | 0 | 0 | 2 | 2 | 1 | 5 | 29 |
| 小学校計 | 7 | 7 | 133 | 7 | 4 | 7 | 165 | 2 | 15 | 16 | 12 | 6 | 51 | 216 |
| 中 学 校 | 第一中学校 | 1 | 1 | 24 | 1 | 0 | 2 | 1 | 0 | 2 | 2 | 1 | 6 | 35 |
| | 第二中学校 | 1 | 1 | 22 | 1 | 0 | 1 | 1 | 0 | 2 | 2 | 1 | 6 | 32 |
| | 第三中学校 | 1 | 1 | 16 | 1 | 0 | 1 | 1 | 0 | 2 | 2 | 1 | 6 | 26 |
| | 玉川中学校 | 1 | 1 | 19 | 1 | 0 | 2 | 1 | 0 | 2 | 2 | 1 | 6 | 30 |
| | 浦戸中学校 | — | 1 | 7 | — | 0 | — | 8 | — | — | 0 | 0 | 0 | 8 |
| 中学校計 | 4 | 5 | 88 | 4 | 0 | 6 | 107 | 4 | 0 | 8 | 8 | 4 | 24 | 131 |
| 合計 | 11 | 12 | 221 | 11 | 4 | 13 | 272 | 6 | 15 | 24 | 20 | 10 | 75 | 347 |

*浦戸小学校の欄に記載している(兼)は浦戸中学校との兼務

*県費負担の非常勤職員は含まず

4. 市立小中学校紹介

※標高(校舎)については、職員玄関口の高さを記載している

| 校名・校章 | 概 要 | |
|--|---|--|
|  <p>第一小学校</p> | <p>〒985-0056 塩竈市泉ヶ岡 1-1 (Tel 362-2011 Fax 362-2680)</p> <p>開 校 明治6年6月30日 校長名 堀内 瑞 児童数 217人 (11学級) 職員数 31人 校 木 ①サンゴジュ ②キンモクセイ</p> |  <p>[校地面積：15,859 m²] [標高：26.9m(校舎)26.2m(校庭)]</p> |

1. 教育目標

自律と思いやりの心を持ち、志を確立し未来を拓く子どもを育成する
 <目指す子ども像>



- (1) 思いやりのある子ども (徳育)
- (2) 自ら学ぶ子ども (知育)
- (3) たくましい子ども (体育)

2. 教育目標を達成するための重点施策

- (1) どの子どもにも「できる・分かる」喜び、達成感や満足感を味わわせるために、「主体的・対話的で深い学び (アクティブ・ラーニング)」と「ユニバーサルデザイン」の視点を取り入れ、「学びに向かう力、人間性等」を重視し、しおがま「学びの共同体」による授業改善の推進に努める。
- (2) 志教育を推進し、夢や希望を持ち、人や社会と主体的に関わる児童の育成に努める。教職員の共通理解・共通行動による基本的な生活習慣 (挨拶+1、靴揃え、美しい言葉) の定着に努める。
- (3) 「聞くこと」を意識し、学びの基礎となる力を確立する「一小学びスタンダード」の徹底に努める。
- (4) たてわり活動等を生かして、年間を通じた外遊びを奨励し、竹馬・一輪車・鉄棒・縄跳びに継続的に取り組ませることで体力づくりに努める。
- (5) 新型コロナウイルス感染予防対策の徹底を図ると共に、児童の安全確保を図るために、子ども安全サポーター等との密接な連携を図る。
- (6) 学校運営協議会の充実を図り、保護者・地域の思いを生かした学校運営に努める。また、志教育の観点から地域人材を積極的に活用し、自らの生き方を主体的に考えさせる機会を多くするよう努める。

3. 特色ある教育活動等

- (1) コミュニティ・スクールによる学校支援ボランティアを活用した教育活動の充実
- (2) アクティブ・ラーニング、ユニバーサルデザインの視点を取り入れたしおがま「学びの共同体」による授業の実施
- (3) 学園制・教科担任制加配教員による専門性を生かした小中連携授業の充実 (第一中の英語担当教諭による外国語 [第5・6学年]、教科担任による理科 [第3・4・5・6学年])
- (4) 「一小学びスタンダード」による学習規律の定着と家庭学習習慣の形成
- (5) 「午前5時間制」による児童の生活リズムを生かした時程表の実践
- (6) 体力向上のための年間を通じた竹馬・一輪車・鉄棒・縄跳びの奨励
- (7) 学校図書館の読書環境の充実と読み聞かせボランティアの活用

| 校名・校章 | 概 要 | |
|--|--|--|
|  <p>第二小学校</p> | <p>〒985-0072 塩竈市小松崎 10 番 1 号 (TEL 362-2221 FAX 362-4969) 開 校 大正 14 年 9 月 1 日 校長名 相澤 武弘 児童数 456 人 (16 学級) 職員数 35 人 校 木 ポプラ</p> |  <p>[校地面積：19,419 m²] [標高：47.4m(校舎)46.7m(校庭)]</p> |

1. 教育目標

豊かな心と健やかな体で、志高く、たくましく生き抜く児童の育成
 目指す児童像：「当たり前前」のことが「当たり前」にできる子ども」の育成

2. 教育目標を達成するための重点施策

- (1) 「小中連携教育」の推進 ～未来に羽ばたく塩竈っ子のために～
- (2) 当たり前前」のことが「当たり前」にできる子どもの育成
- (3) 志教育の推進 ～自己の生き方の追求～
- (4) しおがま「学びの共同体」による授業づくり ～学習意欲・学び合いと学力向上～
- (5) 二小独自の学びの共同体を確立し、自主的・協働的な学び合いの充実
- (6) 健康と体力を育む「学校保健」「学校安全」「食育」の充実
- (7) 児童のニーズに対応する「特別支援教育」の充実
- (8) 「安全・安心な学校」の確立
- (9) PDCAサイクルを意識し、「報告・連絡・相談・確認」の徹底した学校組織

3. 特色ある教育活動等

- (1) 「塩竈市独自の小中一貫教育」を受け、主に一中学区（第一中学校、第一小学校）で連携し、9年間の「学びの連続性」を目指して教育活動を推進するとともに、二小独自の「学びの共同体」のもと、「できる・分かる」喜びを味わえる授業を展開する。
- (2) 本校敷地内に設置されている利府支援学校塩釜校との交流を通して、他者理解や思いやり、協力することの大切さを育てる心の教育を推進する。
- (3) アプローチカリキュラムとスタートカリキュラムの活用により「生活の連続性」と「学びの連続性」を目指す。

【豊かな心を育む】



異学年交流の創意工夫

【確かな学力の向上】





二小独自の学びの共同体の推進

【健康と体力を育む】



「学校保健」「学校安全」「食育」の充実

| 校名・校章 | 概 要 | |
|--|---|--|
|  <p>第三小学校</p> | <p>〒985-0023 塩竈市花立町15番1号 (TEL 362-2323 FAX 362-2324) 開校 昭和10年9月7日 校長 後藤 善史 児童数 380人(17学級) 職員数 32人 校木 鹽竈ザクラ</p> |  <p>[校地面積：19,298 m²] [標高：7.8m(校舎)7.3m(校庭)]</p> |

1. 教育目標

『認め合い、学び合い、高め合う児童の育成』

「思いやる子」【徳】 友達の気持ちも考えて行動できる子ども

「考える子」 【知】 よく考えて、進んで取り組み、解決できる子ども

「元気な子」 【体】 体も心もたくましい子ども

《わたしたち 教師の信条》「一人一人を大切に」

2. 教育目標を達成するための重点施策



『しおがま』学びの共同体づくり」「塩竈独自の小中連携教育の推進」「塩竈ならではの人・歴史・文化・自然の活用」を基盤に、学校教育目標の達成のために下記の取組を行う。

- (1) 心づくり（思いやる子の育成）
 - 児童が安心して心を開ける学級作り
- (2) 学びづくり（考える子の育成）
 - 「しおがま『学びの共同体』」の視点を入れた授業改善
- (3) 体づくり（元気な子の育成）
 - 体力向上の推進・運動が好きな児童の育成
- (4) 志教育（県志教育指定校：塩釜高校、三中学校、第三小学校）
 - 地域の行事や活動に積極的に参加し、自分の役割や地域との関わりを考えさせる。

3. 特色ある教育活動等

- (1) 中学教員による外国語授業、小中連携教育の推進
- (2) 図書ボランティアを活用した読書週間の形成
- (3) 地場産品の活用やふるさと給食など、自校給食を通じた食育の推進
- (4) 特設クラブ活動（塩竈神楽保存会の指導による「鯛釣り舞」の伝承）
- (5) 特別支援教育のシステム整備と職員研修等の充実



| 校名・校章 | 概 要 | |
|--|---|---|
|  <p>月見ヶ丘小学校</p> | <p>〒985-0066 塩竈市月見ヶ丘2番1号 (Tel 362-2441 Fax 362-2492) 開 校 昭和32年5月1日 校長名 片岡 明恵 児童数 432人(17学級) 職員数 39人 校 木 アカマツ</p> |  <p>[校地面積：15,859㎡] [標高：56.0m(校舎)55.8m(校庭)]</p> |

1. 教育目標

「 夢や希望をもち、自ら学び、心豊かに、たくましく生きる児童を育成する 」

【目指す子ども像】



- 思いやりのある子ども <やさしく>
- 進んで学ぶ子ども <かしこく>
- 健康でたくましい子ども <たくましく>

2. 教育目標を達成するための重点施策

- (1) 子供を主人公にした学校づくりの推進 (志教育との関わり)
 - ① Q-Uテスト「満足群」90パーセントを目指し、良さを認め合う活動を推進
 - ② リーダーシップとフォロワーシップを育成するために異学年交流を推進
 - ③ 教育活動全体を通して道徳的価値を高めるために、議論する道徳を推進
 - ④ 「リーダー・イン・ミー」に取り組み、自律的で志を高める教育活動を推進
- (2) 学ぶ意欲と確かな学力の向上
 - ① 基礎・基本の確実な定着と活用力向上のために、月見ヶ丘スタンダードを徹底し、しおがま「学びの共同体」の実践を推進
 - ② リーディングスキル向上のために、低学年の平仮名指導、読書タイムの充実を推進
 - ③ 交換授業による指導力向上と分かる授業づくりを推進
 - ④ ICT機器を活用した情報活用能力の育成を推進
 - ⑤ ユニバーサルデザインによるすべての児童が分かりやすい授業づくりを推進
- (3) 学びの環境整備の推進
 - ① 心の居場所となる教室(サポートルーム)を用意し気軽な利用を推進
 - ② 思いを交流させたり季節感を味わったりできる掲示教育を推進
 - ③ 知的好奇心に迫る図書教育の推進
 - ④ 家庭や地域との連携推進(場に応じた挨拶や言葉遣いの指導、地域行事への参加)
 - ⑤ SCや養護教諭を中心とした相談体制の充実を推進
- (4) 命を守る健康教育と安全教育の推進
 - ① 健康管理の意識向上と習慣付け(「早寝早起き朝ごはん」、感染症対策)
 - ② 教科体育の充実(運動能力調査の結果を踏まえた教科体育の指導の充実)
 - ③ 危険回避能力の育成(安全教育の充実、命の尊さを学ぶ保健教育の充実)

3. 特色ある教育活動等

- (1) しおがま「学びの共同体」による「聴く」「つなぐ」「もどす」を基本とした協同的な学びの授業づくり
- (2) 中学校の乗り入れ授業、ワンデー研修、小中合同授業研究会中心とした小中連携教育
- (3) 豊かな感性と心を育てる月見祭や音楽発表会、リーダー・イン・ミーの取組
- (4) タブレットの活用による読み書き支援の困難さに対応した学習プログラムの取組
- (5) 地元の食材を生かした健康な身体を育む食育活動
- (6) PTAや地域等との連携による教育活動の充実(集楽祭、ひろとも、交通安全教室他)

| 校名・校章 | 概 要 | |
|---|--|---|
|  杉の入小学校 | 〒985-0005 塩竈市杉の入一丁目 19 番 1 号 (TEL 364-9440 FAX 364-9199) 開 校 昭和 52 年 4 月 1 日 校 長 一條 良介 児童数 503 人 (21 学級) 職員数 43 人 校 木 鹽竈ザクラ |  [校地面積：36,870 m ²] [標高：9.4m (校舎) 6.8m (校庭)] |

1. 教育目標

心豊かに たくましく 進んで学び続ける 児童の育成

- <目指す児童像>
- ① 優しさと思いやりのある子ども (徳)
 - ② 心も体もたくましい、健康な子ども (体)
 - ③ よく考え、進んで学ぶ子ども (知)

2. 教育目標を達成するための重点施策

- (1) 豊かな心を育む活動の充実と子どもの居場所づくり 《 徳 》
 - ① 「杉の子憲章」「杉小しぐさ」を踏まえた「思いやり」と「親切」の具現化
 - ② いじめ・不登校への組織的対応
 - ③ 「くろしお児童会」主体の活動充実による自己有用感の醸成
 - ④ 読書活動の推進
 - ⑤ 自己実現を図る学校行事の見直し
 - ⑥ 「道徳的諸価値」の理解を深める「考え、議論する道徳」の推進
- (2) 「学びの共同体」の理念を踏まえた「一人も見捨てない教育」の推進 《 知 》
 - ① 「ジャンプ問題」を取り入れた授業の展開
 - ② 「聴く」「つなぐ」「もどす」という教師の役割を意識した授業の展開
 - ③ 特別支援教育の理念を基盤としたどの子どもにも応じた支援
 - ④ 文章に働き掛ける力の向上
 - ⑤ 「朝の活動」の見直しによる基礎的・基本的事項の定着
 - ⑥ 「学習の約束」の徹底による学習規律の徹底
 - ⑦ 教員の得意分野を生かした授業力の向上
 - ⑧ 「5つの提言」を踏まえた授業の展開
- (3) 健やかで、たくましい体の育成 《 体 》
 - ① 運動能力テストの結果を生かした教科体育の充実
 - ② 各種カードを活用した、目標達成を意識した活動の展開
 - ③ 外遊びの奨励
 - ④ 給食を活用した栄養指導の充実
- (4) 学校を支える組織体制の確立 《 組織 》
 - ① 外部人材の活用
 - ② 幼保小連携・小中連携教育の推進
 - ③ 安全・防災体制の充実と学ぶ環境の整備
 - ④ 家庭との連携による学ぶ意欲の向上
 - ⑤ 学年会、学年主任者会、3ブロック制を軸とした教職員の学校運営参画意識の向上
 - ⑥ 働き方改革の推進と「信頼される教職員」の育成



4人組での学び合い



読書ボランティアによる読み聞かせ



3. 特色ある教育活動等

- (1) 学校運営協議会を核としたコミュニティ・スクール運営の推進
 - ・「粘り強く、あきらめない子ども」の育成を目指して、学校・家庭・地域がそれぞれの立場から子どもたちへのアプローチを行う
- (2) 幼保小中の連携による学校教育の充実
 - ・第二中学校区における研修会や児童・生徒の交流活動の充実
 - ・幼保小の連携強化
 - (「アプローチ」「スタート」両カリキュラムの積極的な活用)
 - ・幼稚園・保育園の参観と継続的な情報交換
- (3) 基礎的な学力の定着と活用する力の伸長
 - ・年2回の個別指導強化週間による習熟度別学習の充実



児童考案のCSシンボルマーク

※標高は(校舎)については職員玄関口の高さを記載している

| 校名・校章 | 概要 | |
|--|---|--|
|  <p>玉川小学校</p> | <p>〒985-0042 塩竈市玉川2丁目9番1号 (TEL 364-9441 FAX 364-9451) 開校 昭和52年4月1日 校長 佐々木 美奈子 児童数 301人 (16学級) 職員数 30人 校木 鹽竈ザクラ</p> |  <p>[校地面積：11,984 m²] [標高：28.7m(校舎)25.6m(校庭)]</p> |

1. 教育目標

◇夢や希望を持ち、自ら学び、心豊かに、たくましく生きぬく子供の育成
 ≪目指す子ども像≫
 ○思いやりのある子供 進んで学ぶ子供 たくましい子供



【希望の碑】



2. 教育目標を達成するための重点施策

- (1) 豊かな心の育成
 - 志教育の推進→児童の夢や希望の尊重と社会に貢献できる人づくりにつながる勤労観・職業観の育成
 - 温かな人間関係づくり→関わり合いを通して互いのよさを認め、自己肯定感を高める指導
- (2) 確かな学力の育成
 - 学びの共同体による授業改善→活動（作業）、協同（グループ学習）、表現の共有の要素を取り入れた授業実践
 - 読書活動の充実→全校一斉の朝読書、読み聞かせボランティア、お薦めの本の紹介や読書記録などを活用して読書活動を推進
- (3) 健康・体力づくりの推進
 - 健康教育の推進→食に関する正しい知識と望ましい食習慣を身に付けることができる食育の充実
 - 体力づくりの充実→運動能力テストの結果を基にした指導改善と外遊びを推奨
- (4) 安全・安心の確保
 - 安全・安心の確保→各種訓練を通じた児童、教職員双方の危機意識の高揚及び、被害を回避する能力の向上
 - 家庭、地域、関係機関との連携→不登校傾向、家庭環境に対応できる連携体制の確立と充実

3. 特色ある教育活動等

- (1) 基礎・基本の確実な定着
 - ①業前の朝読書や習熟タイムへの取組や単元ライブラリーの積極的な活用
 - ②家庭との連携を図る「たまっこ子ルルブルカード」を使った家庭学習の定着
- (2) 年間を通じた体力づくり
 - ①体育的行事の活用（運動会、体力・運動能力調、持久走記録会、縄跳び大会）
 - ②「外にGo!Go!Day」毎月5の付く日は外遊びの日
- (3) 校内研究の充実

年間一人1提案の全校授業研究と事後検討会（グループ討議等）の工夫
- (4) 小・中一貫教育の推進、幼・保・小連携
 - ①スタートカリキュラムの実施と改善
 - ②幼・保・小間での保育・授業参観や情報交換、交流活動等の工夫

| 校名・校章 | 概 要 | |
|--|--|---|
|  <p>浦戸小学校</p> | <p>〒985-0193 塩竈市浦戸野々島字馬越8番地 (TEL 369-2412 FAX 369-2277) 開 校 昭和 28 年 6 月 1 日 校長名 佐藤 浩一 児童数 29 人(4 学級) 職員数 13 人 校 木 トベラ</p> |  <p>[校地面積：19,901㎡] [標高：22.9m(校舎)21.0m(校庭)]</p> |

1. 教育目標

- ◎学校教育目標『主体的に学び、豊かな心を持ち、たくましく生きる児童を育成する。』
- ◎めざす児童像『主体的に学ぶ児童』『思いやりのある児童』『たくましい児童』『礼儀正しい児童』

2. 教育目標を達成するための重点施策

- 1 小中一貫教育を推進する
 - ◆「浦戸スタンダード」による指導と積極的な校種間交流
 - (1) 浦戸スタンダードを基本として、学び方、生活の仕方の定着を図る。
 - (2) 特色ある教育課程や「浦戸探究科」を通じて、自己表現できる児童の育成を図る。
- 2 学びの共同体の視点を生かした授業改善に努め、個に応じた指導を推進する。
 - ◆少人数指導の充実と改善
 - (1) 小中乗り入れ授業の実践や複式授業の改善を通して、小中の連携を図り、9年間を見据えた学習指導を推進する。
 - (2) 学びの共同体及びユニバーサルデザインの視点から、授業改善及び授業づくりを積極的に行う。
- 3 環境（人・自然・文化）を生かした特色ある教育活動を推進する
 - ◆地域や外部支援者と連携した双方向の活動
 - (1) 豊かな自然や地域人材を活用し浦戸のよさを体験し、浦戸への感謝の気持ちと浦戸のためにできることを考え発信・実践する態度を養わせる。
 - (2) 自ら進んで地域の歴史や文化を学び、浦戸を理解し、浦戸に親しみ、浦戸を愛する教育を推進する。

3. 特色ある教育活動等

- (1) 教育課程特例校として、浦戸の豊かな自然環境や文化、伝統、歴史などの地域素材を生かした教科横断的な学習を行うことを通して、自己や社会人としての生き方を見つめていくための資質・能力を育成することをねらいとした「浦戸探究科」を設置している。アサリ採取、海苔すき体験、牡蠣むき体験、浦戸自然教室、創作演劇活動（ACT）などの特色ある活動を行っている。
- (2) 施設一体型小中一貫校の特色を生かし、小中合同の行事や交流活動、小中乗り入れ授業など、9年間を見据えた教育を推進している。





【アサリ採取】



【カヌー体験】

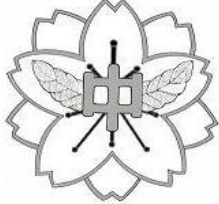

【洋上巡り】

| 校名・校章 | 概 要 | |
|--|---|---|
|  <p>第一中学校</p> | <p>〒985-0073 塩竈市みのが丘 3 番 1 号 (TEL 362-1321 FAX 362-1811) 開 校 昭和 22 年 4 月 1 日 校 長 高野 薫 生徒数 320 人 (14 学級) 職員数 40 人 校 木 鹽竈ザクラ</p> |  <p>[校地面積 : 21, 108 m²] [標高 : 47. 7m(校舎)47. 5m(校庭)]</p> |

1. 教育目標

「自ら学び、心豊かでたくましく生きる生徒の育成」

- 学業的自立のできる生徒 (知的発達)
- 社会的自立のできる生徒 (社会的発達)
- 精神的自立のできる生徒 (情緒的発達)

2. 教育目標を達成するための重点施策

(1) 学校の中核である授業を「知的発達」の場とする

- ①「主体的・対話的で深い学び」の視点とユニバーサルデザインの視点による授業改善を行う。
- ②しおがま学びの共同体推進委員会を機能させ、同僚性を生かした授業研究に取り組む。授業改善システムを運用し、校内授業研と連動することで教員の学び合いを促進する。

(2) 学校を「社会性の発達」の場とする

- ①異年齢交流や小学生との児童生徒間交流、第三の大人との交流など、教育活動に様々な交流活動を取り入れる。
- ②校則検討委員会の設置、アルカス☆塩釜☆によるスマホ依存対策を行う等、生徒一人一人が様々な問題を解決できるスキルを身に付ける。
- ③部活動では自分の自主的・自治的活動を支援し、「達成感」を味わえる部活動とする。

(3) 学校を生徒の「生きる場」、生徒の「人生を送る場」とする

- ①学校で計画的に生徒同士の交流を行い、成功・感動体験を重ねられるようにする。
 - 「有能感」(できる・やれる)
 - 「生命感」(受容・承認)
 - 「達成感」(達成・満足)
- ②学級集団・学年集団を連結させ、望ましい集団づくりを行う。
 - 「共通の目標」
 - 「ルールの共有」
 - 「親和的な人間関係づくり」*Q-Uの実施
- ③志教育や協働教育の視点から、学校行事や学年行事を充実させる。
 うしおの光学習、職場体験、各種学校行事、各種教室



3. 特色ある教育活動

(1) 塩竈の地域人材を生かし、地域に根ざした教育活動を推進する(志教育)

総合的な学習の時間において、積極的に地域のゲストティーチャーを招き、地域の人材を活用した教育過程を実施している。また、地域の事業所に連絡し、職場体験や福祉施設でのボランティア活動を行っている。

(2) 施設分離型の小中連携教育を実施し、9年間を見通した教育活動を推進する

乗り入れ授業、教師の小学校研修、児童生徒の交流等を行い、小中のスムーズな接続と学校課題(学力向上、不登校問題)の解決に努める。

| 校名・校章 | 概 要 | |
|--|---|---|
|  <p>第二中学校</p> | <p>〒985-0084 塩竈市楓町2丁目10番1号 (TEL 362-1431 FAX 365-3430) 開 校 昭和22年4月1日 校 長 田原 満 生徒数 339人(12学級) 職員数 35人 校 木 鹽竈ザクラ</p> |  <p>[校地面積：32,836m²] [標高：24.3m(校舎)22.5m(校庭)]</p> |

1. 教育目標

- 目指す学校像 学びと感動と温かさのある学校
- 学校教育目標
 - 1 自主・自学の向上心を持ち、真剣に学習する生徒
 - 2 礼節の中に思いやりを持ち、互いに認め合う生徒の育成
 - 3 心身を鍛え合い、たくましく生きる生徒の育成
- 校訓 親和一誠 心のこもった温かい人間関係と誠実な生き方
 自発協力 自分の意志で積極的に協調・協力し合う姿勢

2. 教育目標を達成するための重点施策

- (1) 学力を高める学習指導の充実(学びの共同体の実践を通して)
 - 小中学校の教職員の共通理解の下、9年間を見通した指導を継続する。
 - 「学びの共同体」の基盤となる「自己有用感を高める学級づくり」に取り組む。
 - ユニバーサルデザインの視点に立った授業改革を行う。
 - インクルーシブ教育の推進や特別支援コーディネーターを核とした指導体制の確立など、一人一人のニーズに応じた特別支援教育の充実を図る。
- (2) 夢をはぐくみ、志を高める心の教育の充実
 - 立志発表等、伝統ある行事のよさを生かしながら再構築を行い、充実を図る。
 - 地域の人材資源の発掘に努め、地域のために積極的に取り組む生徒を育てる。
- (3) 生徒指導の充実
 - 生徒の自主性を育てる学校行事の充実と命の大切さを考え、議論する道徳を実践する。
 - Q-Uの活用等、実態把握に基づいたいじめ不登校対策を行う。
 - 生涯学習の視点に立った親しみ楽しむ部活動を推進する。
- (4) 保健・安全指導の充実
 - 健康に関わる実態を把握し、保護者等との情報の共有化と啓発に取り組む。
 - 地域との関わりを深め、地域の防災戦力となる中学生を育成する。

3. 特色ある教育活動等

- ①「学びの共同体」の理念を生かした学力向上対策と小中一貫教育の推進
- ②進路・生き方を考える系統的な体験活動(農業体験、立志発表等)
- ③豊かな心を育てる全校合唱
- ④地域との関わりを大切にした行事の取組(地域の祭り、よしこの塩竈参加)
- ⑤学校の伝統を引き継ぐ縦割り活動(体育祭：縦割り応援)
- ⑥リズムダンスや「自己披露」の設定による共感的な集団づくり





<体育祭>



<立志発表会>



<自己披露>

| 校名・校章 | 概 要 | |
|--|---|---|
|  <p>第三中学校</p> | <p>〒985-0831 多賀城市笠神2丁目1番1号 (TEL 362-0969 FAX 366-1551) 開 校 昭和22年4月1日 校長名 猪股 智秋 生徒数 180人(8学級) 職員数 28人 校 木 鹽竈ザクラ</p> |  <p>[校地面積：19,473 m²] [標高：24.2m(校舎・校庭)]</p> |

1. 教育目標

「心身ともに健やかで、豊かな心と、自主自立の精神をもって行動できる生徒の育成」
 —自立と貢献—

《目指す生徒像》



- 自他のよさを認め合い、思いやりのある生徒
- 夢や志をもち、自ら学び探究しようとする生徒
- 心身ともに大切にし、自己研鑽できる生徒

2. 教育目標を達成するための重点施策

- (1) 確かな学力の育成
 - ・自己の学習課題に取り組むとともに、問題解決に向けて協働し学び合う授業の実践
- (2) 豊かな人間性と社会性の育成
 - ・自他のよさや可能性を認め合える集団づくりを通し、自己肯定感や自己有用感を育む取組
 - ・自己を見つめ、夢や志の実現に向けた探究活動の充実
- (3) 健やかな体の育成
- (4) 多様なニーズに応じたきめ細かな教育の推進
- (5) 家庭・地域・学校による協働
 - ・学校教育における地域人材の活用と交流活動の実施
- (6) 働き方改革への取組
- (7) 新型コロナウイルス感染防止への取組

3. 特色ある教育活動等

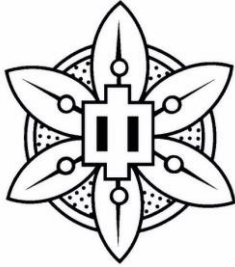
- (1) 確かな学力の育成
 - ・しおがま「学びの共同体」による授業づくり
 - ・AIドリルの有効的な活用
- (2) 豊かな人間性と社会性の育成
 - ・心に響く道徳教育の推進
 - ・夢や志の実現に向けて、3年間の見通しをもって探究活動を実施(みやぎの志教育の推進)
- (3) 健やかな体の育成
 - ・全校体育と部活動の連携を図り、健康保持増進に努める生徒の育成
- (4) 多様なニーズに応じたきめ細かな教育の推進
 - ・LD通級教室の効果的な指導法の探究
 - ・学び支援教室(ほっとルーム)の組織的な運営

| 校名・校章 | 概 要 | |
|--|---|--|
|  <p>玉川中学校</p> | <p>〒985-0064 塩竈市権現堂 19 番 1 号 (TEL 362-1631 FAX 367-4729) 開 校 昭和 37 年 4 月 1 日 校長名 堀内 恵理子 生徒数 329 人 (11 学級) 職員数 37 人 校 木 けやき</p> |  <p>[校地面積：58,174 m²] [標高：43.2m(校舎)34.9m(校庭)]</p> |

1. 教育目標

「自ら学び、心豊かな、心身共にたくましい生徒の育成」

目指す生徒像

- 真剣に学習し、よく考える生徒
- 礼儀正しく、思いやりのある生徒
- 心身を鍛え、最後までやり抜く生徒

2. 教育目標を達成するための重点施策

- (1) 学力の向上
 - ①「学びの共同体」による授業改善
 - ②教師の指導力の向上
 - ③(家庭)学習習慣の形成
- (2) 豊かな心の育成
 - ①玉中アゲハの推進
 - ②志教育・道徳教育の充実
 - ③生徒会活動の推進
- (3) 心身の健康の増進
 - ①健康意識の向上と体力の向上
 - ②部活動の工夫と充実
 - ③防災と復興に関する学びと行動化
- (4) 開かれた学校づくり
 - ①小中連携教育の推進
 - ②学校の今が分かる情報発信
 - ③地域と緊密に連携した諸活動の充実

3. 特色ある教育活動等

- (1) 「学びの共同体」による授業づくりにユニバーサルデザインやGIGAスクール構想の要素を取り入れ、主体的対話的で深い学びの実現に取り組む。
- (2) 『玉中アゲハ』の推進。「ア」は元気な挨拶、「ゲ」は下足入れを整える、「ハ」はハートフルタイム(朝読書)の充実。これらの実践をとおして、豊かな心を育む。
- (3) 体育祭や合唱コンクール等の伝統行事では、1学年から3学年まで縦割り集団を組織し、生徒の主体性や自治的な姿勢を育む。
- (4) 地域と連携した防災教育を実施し、ふるさとに貢献しようとする態度を育てる。
- (5) 小中連携教育を推進し、小学校への英語の乗り入れ授業や児童と生徒の交流を活性化させることで、長期の視点に立って地域の子どもを育む。
- (6) 「ゴミをひろえばともに生涯無事故運動(通称、ひろとも運動)」に部活動単位で参加し、地域と連携しながら奉仕の心を育む。



【地域連携防災学習】





【体育祭の応援合戦】



【ひろとも運動】

※標高は(校舎)については職員玄関口の高さを記載している

| 校名・校章 | 概 要 | |
|--|---|---|
|  浦戸中学校 | 〒985-0193 塩竈市浦戸野々島字馬越8番地 (Tel 369-2008 Fax 369-2277) 開 校 昭和22年4月1日 校長名 佐藤 浩一 生徒数 19人(3学級) 職員数 11人 校 木 クロマツ |  [校地面積：19,901㎡] [標高：22.9m(校舎)21.0m(校庭)] |

1. 教育目標

◎学校教育目標『主体的に学び、豊かな心を持ち、たくましく生きる生徒を育成する。』

◎めざす生徒像『主体的に学ぶ生徒』『思いやりのある生徒』『たくましい生徒』『礼儀正しい生徒』

2. 教育目標を達成するための重点施策

1 小中一貫教育を推進する

◆「浦戸スタンダード」による指導と積極的な校種間交流

- (1) 浦戸スタンダードを基本として、学び方、生活の仕方の定着を図る。
- (2) 特色ある教育課程や「浦戸探究科」を通じて、自己表現できる生徒の育成を図る。

2 学びの共同体の視点を生かした授業改善に努め、個に応じた指導を推進する。

◆少人数指導の充実と改善

- (1) 小中乗り入れ授業の実践を通して、小中の連携を図り、9年間を見据えた学習指導を推進する。
- (2) 学びの共同体及びユニバーサルデザインの視点から、授業改善及び授業づくりを積極的に行う。

3 環境（人・自然・文化）を生かした特色ある教育活動を推進する

◆地域や外部支援者と連携した双方向の活動

- (1) 豊かな自然や地域人材を活用し浦戸のよさを体験し、浦戸への感謝の気持ちと浦戸のためにできることを考え発信・実践する態度を養わせる。
- (2) 自ら進んで地域の歴史や文化を学び、浦戸を理解し、浦戸に親しみ、浦戸を愛する教育を推進する。

3. 特色ある教育活動等

- (1) 教育課程特例校として、浦戸の豊かな自然環境や文化、伝統、歴史などの地域素材を生かした教科横断的な学習を行うことを通して、自己や社会人としての生き方を見つめていくための資質・能力を育成することをねらいとした「浦戸探究科」を設置している。アサリ採取、海苔すき体験、牡蠣むき体験、浦戸自然教室、創作演劇活動（ACT）などの特色ある活動を行っている。
- (2) 施設一体型小中一貫校の特色を生かし、小中合同の行事や交流活動、小中乗り入れ授業など、9年間を見据えた教育を推進している。



【アサリ採取】



【カヌー体験】



【洋上巡り】

5. 学校保健・安全教育

(1) 児童生徒の保健管理

- ① 健康実態調査を実施して、児童生徒の体位の実態を把握し、その向上に努めている。
- ② 継続的な健康観察によって、児童生徒の保健管理・保健指導の基盤とする。
- ③ 定期健康診断の結果に基づき、異常者あるいは疑わしい者に対しては精密検査を実施し、その管理指導に努めている。

☆ 塩竈市内小中学生の体位

ア 身長(平均値)

(単位：cm)

| 年 度 | | | 令和3年度 | | 平成29年度 | 平成30年度 | 令和元年度 | 令和2年度 | 令和3年度 |
|-------------|----|---|-------|-------|--------|--------|-------|-------|-------|
| 区 分 | | | 全国 | 県 | 塩竈市 | | | | |
| 小 学 校 | 1年 | 男 | 117.5 | 118.4 | 116.8 | 116.9 | 116.4 | 118.8 | 117.1 |
| | | 女 | 116.7 | 117.6 | 117.2 | 116.2 | 116.5 | 117.1 | 116.1 |
| | 2年 | 男 | 123.5 | 124.4 | 122.1 | 122.4 | 122.5 | 123.8 | 122.6 |
| | | 女 | 122.6 | 123.2 | 121.4 | 121.6 | 122.1 | 123.4 | 121.4 |
| | 3年 | 男 | 129.1 | 129.8 | 128.4 | 127.5 | 128.1 | 129.7 | 128.4 |
| | | 女 | 128.5 | 129.5 | 127.8 | 127.1 | 128.3 | 129.7 | 128.3 |
| | 4年 | 男 | 134.5 | 135.6 | 133.3 | 133.5 | 133.7 | 135.3 | 133.7 |
| | | 女 | 134.8 | 135.1 | 133.3 | 133.8 | 133.7 | 136.1 | 134.7 |
| | 5年 | 男 | 140.1 | 140.7 | 139.1 | 138.5 | 138.9 | 140.0 | 139.4 |
| | | 女 | 141.5 | 142.2 | 140.6 | 139.9 | 140.5 | 142.5 | 141.6 |
| | 6年 | 男 | 146.6 | 147.4 | 145.4 | 145.3 | 144.8 | 147.4 | 145.2 |
| | | 女 | 148.0 | 149.2 | 148.1 | 147.0 | 146.8 | 148.6 | 147.1 |
| 中 学 校 | 1年 | 男 | 154.3 | 154.9 | 151.1 | 153.4 | 153.3 | 154.7 | 154.4 |
| | | 女 | 152.6 | 152.5 | 150.2 | 153.0 | 152.0 | 152.2 | 152.4 |
| | 2年 | 男 | 161.4 | 161.6 | 158.7 | 160.9 | 160.6 | 161.2 | 160.5 |
| | | 女 | 155.2 | 155.2 | 153.5 | 154.3 | 155.2 | 154.9 | 154.6 |
| | 3年 | 男 | 166.1 | 166.4 | 164.3 | 165.7 | 166.1 | 166.3 | 165.3 |
| | | 女 | 156.7 | 156.8 | 154.8 | 156.6 | 156.7 | 157.3 | 156.3 |

イ 体重(平均値)

(単位：kg)

| 年 度 | | | 令和3年度 | | 平成29年度 | 平成30年度 | 令和元年度 | 令和2年度 | 令和3年度 |
|-------------|----|---|-------|------|--------|--------|-------|-------|-------|
| 区 分 | | | 全国 | 県 | 塩竈市 | | | | |
| 小 学 校 | 1年 | 男 | 22.0 | 22.2 | 21.6 | 22.0 | 21.9 | 22.8 | 22.1 |
| | | 女 | 21.5 | 22.0 | 21.4 | 21.4 | 21.3 | 21.7 | 21.9 |
| | 2年 | 男 | 24.9 | 25.8 | 24.5 | 24.8 | 24.4 | 26.1 | 25.4 |
| | | 女 | 24.3 | 24.9 | 24.3 | 24.2 | 24.2 | 25.4 | 24.0 |
| | 3年 | 男 | 28.4 | 29.8 | 27.8 | 27.9 | 27.7 | 29.1 | 29.0 |
| | | 女 | 27.4 | 29.2 | 26.7 | 27.6 | 27.3 | 28.6 | 28.3 |
| | 4年 | 男 | 32.0 | 34.1 | 31.3 | 31.2 | 31.9 | 33.6 | 31.9 |
| | | 女 | 31.1 | 32.2 | 31.4 | 30.1 | 31.3 | 32.7 | 31.5 |
| | 5年 | 男 | 35.9 | 37.3 | 35.0 | 35.5 | 35.9 | 37.3 | 36.5 |
| | | 女 | 35.4 | 36.9 | 35.6 | 35.6 | 34.4 | 37.7 | 36.8 |
| | 6年 | 男 | 40.4 | 41.9 | 39.4 | 39.6 | 39.9 | 42.4 | 40.7 |
| | | 女 | 40.3 | 42.0 | 40.9 | 40.8 | 40.6 | 41.3 | 41.5 |
| 中 学 校 | 1年 | 男 | 45.8 | 47.4 | 45.3 | 45.9 | 45.2 | 48.5 | 46.9 |
| | | 女 | 44.5 | 45.4 | 43.5 | 45.9 | 45.1 | 47.0 | 45.8 |
| | 2年 | 男 | 50.9 | 52.4 | 50.1 | 50.9 | 50.7 | 52.1 | 52.0 |
| | | 女 | 47.9 | 48.9 | 49.2 | 47.3 | 48.2 | 49.5 | 49.3 |
| | 3年 | 男 | 55.2 | 56.5 | 53.9 | 54.9 | 55.7 | 57.2 | 54.7 |
| | | 女 | 50.2 | 50.9 | 50.5 | 52.4 | 51.4 | 52.3 | 51.3 |

6. 学校給食

(1) 学校給食

平成 17 年に「食育基本法」が施行され、児童生徒の心身の健全な発達と、生涯にわたる自らの健康づくりの為の食育の重要性が位置付けられた。本市では、各学校において「基本的生活習慣の確立～はやね・はやおき・あさごはん～」、「塩竈ならではの“おいしさ”あふれる食文化の継承」等を重点的に取り組んでいる。

給食運営については、給食センター化に向けての検討作業等を進めるとともに、「塩竈市行財政推進計画」に基づき、これまでに全中学校を委託しており、令和 2 年度からは小学校の調理業務の一部民間委託を行うことになった。

学校給食運営プランの基本目標である「学校給食の充実」「食育の推進」「効率的な運営」の三つを柱により、安全・安心な給食を提供している。

☆ 学校給食実施状況

<令和 4 年 5 月 1 日現在>

【学 校 数】 12 校 (小学校：7 校、中学校：5 校) ※浦戸小中学校は併設

【喫食児童・生徒数】 3,522 人 (小学校：2,336 人、中学校：1,186 人)

【給食提供状況等】

[小学校] ～単独校調理方式(玉川小を除く。玉川小は第二小との親子調理方式)

第二小に利府支援塩釜校の児童・教職員数を含む

(単位：人)

| | 第一小 | 第二小 | 第三小 | 月見ヶ丘小 | 杉の入小 | 玉川小 | 浦戸小 | 計 |
|------|--|-----|-----|-------|------|-----|-----|-------|
| 児童数 | 218 | 476 | 379 | 429 | 504 | 301 | 29 | 2,336 |
| 教職員数 | 30 | 57 | 38 | 38 | 45 | 33 | 12 | 253 |
| 計 | 248 | 533 | 417 | 467 | 549 | 334 | 41 | 2,589 |
| 給食回数 | 175 回 | | | | | | | |
| 給食単価 | 276 円 年額 48,300 円 | | | | | | | |
| 給食内容 | 主菜及び副菜の調理を行い、主食となる米飯・パン等は業者納入 週 2～3 回 米飯給食を実施 ～ 年間 90 回以上 | | | | | | | |

[中学校] ～単独校調理方式

(単位：人)

| 中学校 | 第一中 | 第二中 | 第三中 | 玉川中 | 浦戸中 | 計 |
|------|--|-----|-----|-----|-----|-------|
| 生徒数 | 320 | 339 | 180 | 328 | 19 | 1,186 |
| 教職員数 | 43 | 37 | 29 | 40 | 9 | 158 |
| 計 | 363 | 376 | 209 | 368 | 28 | 1,344 |
| 給食回数 | (1～2 年生) 169 回 (3 年生) 160 回 | | | | | |
| 給食単価 | 331 円 年額 (1～2 年生) 55,939 円 (3 年年生) 52,960 円 | | | | | |
| 給食内容 | 主菜及び副菜の調理を行い、主食となる米飯・パン等は業者納入 週 2～3 回 米飯給食を実施 ～ 年間 85 回以上 | | | | | |

V 社 会 教 育

1. 生涯学習事業

【令和4年度】

(1) 家庭教育

| No. | 担当課 | 事業名 | 期日 または期間 | 回数 | 実施場所 | 対象者 | 人数 (定員) | 内容 |
|-----|---------|---------------------------------|---|----|-------------|----------------|------------|--|
| 1 | 生涯学習課 | キッズボランティア おはなし会 | 4月～3月 (毎週水・ 金) | — | エस्प | 未就学児と 保護者 | — | 親子で読み聞かせや手遊び などを楽しむ |
| 2 | 文化スポーツ課 | 幼児スポーツ教室 | 5月～7月 10月～3月 | 25 | 塩釜ガス 体育館 | 年少児と親 | 30 | レクリエーション・マット 運動・トランポリン等 |
| 3 | 生涯学習課 | しおがま“何でも” 体感団 | 6月～10月 | 4 | 塩竈市内 | 市内小学校 4～6年生 | 40 | 地域の学習資源を利用した 体験活動や交流をとおし て、自分たちが住むまちの 生活・文化・風土をより深く 理解する |
| 4 | 文化スポーツ課 | 七夕かざりをかざろ う！ | 7月1日～ 7月7日 | 1 | 市民図書館 | 幼児・小学生 親子 | — | 七夕の行事に関心を持ち、 作る楽しさを味わう |
| 5 | 文化スポーツ課 | チャレンジしよう！ 「としょかんクイ ズ」 | 7月21日～ 8月21日 | 1 | 市民図書館 | 幼児・小学生 | 137 | 〈夏休み企画〉図書館の利 用の仕方を学ぶためのクイ ズに挑戦する |
| 6 | 文化スポーツ課 | 人形劇団 ごきげん座 夏のおはなしフェス ティバル | 7月30日 | 1 | 市民図書館 | 幼児・小学生 親子 | 12組 | ボランティア団体による人 形劇の公演 |
| 7 | 生涯学習課 | あそびまショッ プ | 7月～3月 | 4 | エस्प 公民館 | 未就学児と 保護者 | — | 親子のコミュニケーション を目的とした読み聞かせと 造形あそびを提供する |
| 8 | 文化スポーツ課 | ぴよ&ママ講座 | 9月16日 10月21日 11月18日 | 3 | 市民図書館 | 乳児親子 | 7組 | うたや絵本を親子で楽しみ ながら乳幼児期に大切なこ とを伝える講座 |
| 9 | 文化スポーツ課 | ぴよぴよクリスマス おはなし会 | 12月6日 | 1 | 市民図書館 | 幼児 親子 | 12組 | クリスマスのパネルに飾り 付けをする等、作る楽しさ を味わう |
| 10 | 文化スポーツ課 | 人形劇団 ごきげん座 冬のおはなしフェス ティバル | 12月27日 | 1 | 市民図書館 | 幼児・小学生 親子 | 12組 | ボランティア団体による人 形劇の公演 |
| 11 | 文化スポーツ課 | 本のたんてい | 12月下旬～ 1月下旬 | — | 市民図書館 | 幼児・小学生 | — | 〈冬休み企画〉読書への興味 関心を深めるための絵本と 読み物からのクイズ |
| 12 | 文化スポーツ課 | ぴよぴよひなまつり おはなし会 | 3月7日 | 1 | 市民図書館 | 幼児 親子 | — | 模造紙で作った手作り着物 を使った変身あそび |
| 13 | 文化スポーツ課 | おはなし火ようび | 毎週火曜日 | 33 | 市民図書館 | 幼児・親子 | — | 絵本の読み聞かせ、紙芝 居、手遊びなどでお話の楽 しさを伝えるための親子向 けのおはなし会 |
| 14 | 文化スポーツ課 | おはなしびっくり箱 「ちっちゃな絵本の 部屋」 | 毎月1回 (6月まで第3 金曜日、7月 から第4土曜 日) | 12 | 市民図書館 | 幼児・親子 | — | ボランティアによる毎月 テーマに沿って選んだ絵本 の読み聞かせと小道具を 使った親子向けのおはなし 会 |
| 15 | 文化スポーツ課 | 手のひらの会のおは なし会 | 毎月1回 (第4土曜日) | 12 | 市民図書館 | 幼児・小学生 親子 | — | ボランティアによる紙芝居 を楽しむおはなし会 |

| No. | 担当課 | 事業名 | 期日 または期間 | 回数 | 実施場所 | 対象者 | 人数 (定員) | 内容 |
|-----|---------|----------------|-------------|----|-------------------|----------------------|------------|--------------------------------------|
| 16 | 文化スポーツ課 | びよびよおはなし会 | 毎月1回 | 10 | 市民図書館 | 乳児・親子 | — | 0歳児向けの絵本の読み聞かせとわらべ遊びのおはなし会 |
| 17 | 文化スポーツ課 | 手品おじさんとあそぼう！ | 毎月1回 | 12 | 市民図書館 | 幼児・小学生 親子 | — | ボランティアによる簡単な手品 |
| 18 | 文化スポーツ課 | 紙でふしぎを作ろう | 毎月1回 | 12 | 市民図書館 | 幼児・小学生 親子 | — | ボランティアによる図書館資料を活用した紙工作 |
| 19 | 文化スポーツ課 | えほんデビュー事業 | 毎月3回 | 31 | 保健センターおよび にこサポ | 7か月健康親子およびはじめての絵本を贈る | — | 0歳児の赤ちゃんにはじめての絵本を贈る |
| 20 | 文化スポーツ課 | おはなしばんどらのおはなし会 | 年6回 | 6 | 市民図書館 | 幼児・小学生 親子 | — | ボランティアによるパネルシアター、絵本、紙芝居、素話等を楽しむおはなし会 |

(2) 女性教育

| No. | 担当課 | 事業名 | 期日 または期間 | 回数 | 実施場所 | 対象者 | 人数 (定員) | 内容 |
|-----|-------|--------|-------------|----|------|-------------------|------------|--|
| 1 | 生涯学習課 | 女性セミナー | 5月～3月 | 10 | エсп | 市内在住女性 (30歳以上) | 80 | まちの歴史、心身の健康、女性と法律等の学習を通して教養を高め、女性の自己表現及び地域の振興に寄与する |

(3) 少年教育

| No. | 担当課 | 事業名 | 期日 または期間 | 回数 | 実施場所 | 対象者 | 人数 (定員) | 内容 |
|-----|---------|------------------|--------------------------|----|----------------------|--------------|------------|--|
| 1 | 生涯学習課 | 子ども向けパソコン開放事業 | 4月～3月 | — | エсп | 幼児～小学生 | — | クイズやお絵かきソフトを使って楽しみながらパソコンに親しむ環境を提供する |
| 2 | 生涯学習課 | ワークショップ__おもしろ創 | 4月～3月 | 11 | エсп | 小学生～大人 | 330 | 身近な素材から作る楽しみ、作って遊ぶ楽しみを伝える |
| 3 | 生涯学習課 | ?の森展示事業 | 4月～3月 | — | エсп | 小学生～ | — | 子どもから大人まで、世の中の動きや不思議なことを体感できるように、様々な情報を提供する |
| 4 | 生涯学習課 | ワークショップ__子ども向け | 4月～3月 | — | エсп | 幼児～小学生 | — | 様々な体験を通し、子どもたちの発見や創造性を養う |
| 5 | 文化スポーツ課 | 子ども映画会 | 4月～3月 (毎月第2・3土曜日) | 72 | 視聴覚室 | 幼児・小学生 親子 | — | 図書館AV資料を活用した子どものための映画会 |
| 6 | 生涯学習課 | 二市三町ジュニア・リーダー交流会 | 5月29日 7月28日 10月10日 | 3 | 松島町文化観光交流館 松島自然の家 | ジュニア・リーダー | — | ジュニア・リーダーとしての資質・能力の向上、二市三町ジュニア・リーダーサークルの交流と連携強化を図る |
| 7 | 文化スポーツ課 | 小学生スポーツ教室 | 5月～2月 | 85 | 塩釜ガス体育館他 | 小学1～6年生 | 30～40 | 学校の授業で行わない軽スポーツなどを行い近隣小学校の児童との友達作りやコミュニケーションを図る |
| 8 | 生涯学習課 | 本のちょっと | 5月～3月 | 11 | エсп | 幼児～大人 | — | ことば遊びや絵本をギターの色々とともに楽しむ |

| No. | 担当課 | 事業名 | 期日 または期間 | 回数 | 実施場所 | 対象者 | 人数 (定員) | 内容 |
|-----|---------|---|--------------------------|-----|-------------------------|----------------|------------|---|
| 9 | 生涯学習課 | わくわく遊び隊 | 6月～2月 | 120 | 市内小学校校 庭・体育館 | 小学1～3年生 | - | 運動要素を取り入れたレク リエーション活動及び地域 文化や地場産業等の体験型 学習活動を行い、放課後の 子どもたちの安全・安心な 居場所をつくる |
| 10 | 生涯学習課 | 放課後子供教室 | 6月～2月 | 315 | 市内小学校 | 小学生 | - | 地域の人々とのかかわりや 様々な体験活動を通して、 子供たちの社会性や豊かな 人間性の育成を目指し、放 課後の子供たちの安心・安 全な居場所をつくる |
| 11 | 生涯学習課 | おはなしばんどらの おはなし会 | 6月～3月 | 5 | エस्प | 親子 | - | 絵本、パネルシアター、エ ブロンシアター、すばな し、大型紙芝居、手遊びな どを楽しむ |
| 12 | 生涯学習課 | ジュニア・リーダー 初級研修会 | 7月2日 7月3日 | 2 | 公民館 仲卸市場 籬島 | ジュニア・ リーダー | - | 地域における子ども会等の 支援やボランティア活動に 積極的に寄与する |
| 13 | 文化スポーツ課 | 塩竈市総合体育大会 剣道の部 | 7月10日 | 1 | 塩釜ガス体 育館 | 小・中学生 | 172 | 志波彦神社・鹽竈神社奉納 第61回御神旗争奪少年剣道 錬成大会 |
| 14 | 生涯学習課 | 食育実践地域活動事 業 おやこdeキッチン ～おいしい食のワー クショップ～ | 7月30日 10月2日 11月26日 | 3 | 公民館本館 魚市場 | 小学生親子 | 28組 | 食に関わる体験や学びの場 を通して親子のコミュニ ケーションを深める |
| 15 | 文化スポーツ課 | 「夏休みおすすめ ブックリスト」作成・ 配布 | 7月 | 1 | 市民図書館 | 小学生～ 高校生 | - | 夏休み中の読書案内として リストを作成し市内小中 学校、高等学校に配布する |
| 16 | 生涯学習課 | 仙台市天文台移動天 文車ベガ号による天 体観望会 | 8月3日 | 1 | エस्प | 親子 | 30 | 天体観測を親子で楽しみ、 星座や天体に興味関心を もってもらう |
| 17 | 生涯学習課 | 宇宙の教室atエस्प ～親子で楽しく実験 しよう！～ | 8月6日 10月8日 12月10日 | 3 | エस्प | 小学生親子 | 20組 | 様々な実験を通して親子の コミュニケーションを図る |
| 18 | 文化スポーツ課 | 夏休みに映画をみよ う！ 冬休みだ！映画をみ よう！ 春休みだ！映画をみ よう！ | 8月10日 12月下旬 3月下旬 | 3 | 視聴覚室 | 幼児・小学生 親子 | - | 〈夏・冬・春休み企画事業〉幼 児と小学生向けのビデオ上 映会 |
| 19 | 文化スポーツ課 | 二市三町合同歴史体 験「縄文土器作り」 | 8月20日 10月8日 | 2 | 塩竈市公民館 七ヶ浜町歴 史資料館 | 小学生親子 | 50 | 縄文土器作りを通して、親 子で制作活動に取り組む楽 しさを味わい、縄模様の美 しさに気付く |
| 20 | 文化スポーツ課 | 塩竈市総合体育大会 サッカーの部 | 8月21日～ 8月28日 | 1 | 月見ヶ丘ス ポーツ広場 | 中学生・一般 | 180 | 塩釜市サッカー選手権 |
| 21 | 生涯学習課 | 中学生版しおがま “何でも”体感団 | 8～10月 | 2 | 塩竈市内 | 市内中学校生徒 | 20 | 地域の学習資源を利用した 体験活動や交流をととし て、自分たちが住むまちの 生活・文化・風土をより深く 理解する |
| 22 | 文化スポーツ課 | 小学生施設見学 | 9月12日 | 1 | 市民図書館 | 小学生 | - | 小学生（2学年）の市民図 書館施設見学 |
| 23 | 文化スポーツ課 | 塩竈市総合体育大会 柔道の部 | 9月23日 | 1 | 塩釜ガス体 育館 | 幼児・小中学生 ・一般 | 50 | 塩竈柔道協会会長杯争奪柔 道大会 |

| No. | 担当課 | 事業名 | 期日 または期間 | 回数 | 実施場所 | 対象者 | 人数 (定員) | 内容 |
|-----|---------|---------------------------|----------------------|----|----------|-----------|------------|--|
| 24 | 文化スポーツ課 | 読書週間事業ブックリスト・作成配布(YA) | 10月 | 1 | 市民図書館 | 中高生 | - | 読書週間向けにリストを作成し市内中学・高校に配布。また館内にコーナーを設け、イチオシ本のポップを作成して紹介する |
| 25 | 文化スポーツ課 | 小学生のための健康増進・体力づくり事業(無料開放) | 10月～3月 | 23 | 塩竈市温水プール | 小学生 | - | 金曜日の15時以降、小学生を対象とした無料開放 |
| 26 | 文化スポーツ課 | 中学生職場体験 | 11月8～9日 11月10～11日 | - | 市民図書館 | 中学生 | - | 中学生(2学年)の市民図書館職場体験 |
| 27 | 文化スポーツ課 | みんなでシネマ「春休み子ども映画会」 | 3月中旬 | 1 | 遊ホール | 幼児・小学生・親子 | 250 | 子ども向け映画上映会 |
| 28 | 文化スポーツ課 | 「プクちゃんのみんなにおしえて」 | 常時 | - | 市民図書館 | 幼児 小学生 | - | 子どもたちから自分の大好きな1冊の本や教えたい情報を募集し、コーナーで紹介する |

(4) 青年教育

| No. | 担当課 | 事業名 | 期日 または期間 | 回数 | 実施場所 | 対象者 | 人数 (定員) | 内容 |
|-----|---------|-------------------------|---------------------------------|----|---------|-----|------------|---|
| 1 | 文化スポーツ課 | リサイクル市 | 7月27日 9月28日 12月下旬 3月中旬 | 4 | 市民図書館 | 市民 | 120 | 保存年限の過ぎた雑誌を一般に提供する |
| 2 | 文化スポーツ課 | 貴重書庫収蔵資料の一部展示Ⅰ「江戸の書をよむ」 | 8月2日～ 8月30日 | 1 | 市民図書館 | 市民 | — | 市民図書館3階ショーケースにて、貴重書庫資料の一部を展示 |
| 3 | 文化スポーツ課 | 貴重書庫収蔵資料の一部展示Ⅱ | 11月1日～ 11月29日 | 1 | 市民図書館 | 市民 | — | 市民図書館3階ショーケースにて、貴重書庫資料の一部を展示 |
| 4 | 文化スポーツ課 | 貴重書庫収蔵資料の一部展示Ⅲ | 1月4日～ 1月28日 | 1 | 市民図書館 | 市民 | — | 市民図書館3階ショーケースにて、貴重書庫資料の一部を展示 |
| 5 | 生涯学習課 | 令和5年塩竈市成人式(仮称) | 1月8日 | 1 | 塩釜ガス体育館 | 20歳 | - | 国民の祝日に関する法律の定める「成人の日」に際し、「おとな」としての自覚を促すとともに、その門出にあたり青年の前途を祝い励ます |

(5) 成人教育

| No. | 担当課 | 事業名 | 期日 または期間 | 回数 | 実施場所 | 対象者 | 人数 (定員) | 内容 |
|-----|-------|--------------|-------------|----|-------|-----------------|------------|---|
| 1 | 生涯学習課 | 公民館教室 | 4月～3月 | - | 公民館本館 | 市内在住・在勤の18歳以上の方 | - | 一般教養を学習する初心者向け講座(華道、煎茶道、料理、着物着付・礼法(つばき会、ひまわり会)、陶芸、絵画、日本画、書道、民謡、フラワーアレンジメント、茶道、クッキング、お菓子作りの14講座) |
| 2 | 生涯学習課 | スマートフォン講座 | 5月～1月 | 7 | 公民館本館 | 18歳以上の市内在住・在勤 | 各15 | 初心者向けの講座。写真の撮り方やマップの活用方法など、基本的な操作方法が学べる講座 |
| 3 | 生涯学習課 | ワークショップ—大人向け | 5月～3月 | - | エスプ | 成人以上の市民 | - | さまざまな材料を使ったワークショップの提供と参加者相互の交流を図る |

| No. | 担当課 | 事業名 | 期日 または期間 | 回数 | 実施場所 | 対象者 | 人数 (定員) | 内容 |
|-----|---------|---------------------------|--------------|----|---------------|-------------------------|------------|---|
| 4 | 生涯学習課 | ワークショップ「ふれあい創ing」 | 5月～3月 | — | エस्प | 小学生～大人 | — | 集まった人がお互いのアイデアや技を持ち寄り、学びあい交流をする |
| 5 | 文化スポーツ課 | 3B体操教室 | 5月～3月 | 30 | 塩釜ガス体育館 | 一般成人 | 100 | ベル・ベルダーを利用した運動 |
| 6 | 文化スポーツ課 | 歴史・文学探訪 | 10月下旬 | 1 | 市民図書館 塩竈市内 | 一般成人 | 10 | 塩竈の街歩きをしながらその歴史を学ぶ |
| 7 | 生涯学習課 | 男性のための着物着付講座 (公民館短期講座) | 11月～12月 | 5 | 公民館本館 | 18歳以上の市内在住・在勤 (男性のみ) | 15 | 男性も自分で袴の着付けまでできるように着物を着るお正月に向けて身に付けてもらうことを目的に開催 |
| 8 | 生涯学習課 | みそづくり講座 | 1月 | 1 | 公民館本館 | 18歳以上の市内在住・在勤 | 8 | 味噌を実際に作ってみることで食育的な学びを得る。また、作成したものを家に持って帰って食べてもらうことで体験学習にもなる |
| 9 | 文化スポーツ課 | みんなでシネマ | 1月下旬 2月中旬 | 2 | 遊ホール | 一般成人 | 250 | 視聴覚センター資料を活用した一般向け映画上映会 |
| 10 | 文化スポーツ課 | からだ改善エクササイズ | 年間 | 42 | 塩釜ガス体育館 | 一般成人 | — | 運動な苦手な方も身体の正しい使い方をやさしく学ぶ |

(6) 高齢者教育

| No. | 担当課 | 事業名 | 期日 または期間 | 回数 | 実施場所 | 対象者 | 人数 (定員) | 内容 |
|-----|---------|-----------|-------------|----|----------|---------|------------|---|
| 1 | 文化スポーツ課 | シニアスポーツ教室 | 5月～3月 | 20 | 塩釜ガス体育館他 | 55歳以上 | 60 | 年間を通じてニュースポーツ等を行い、健康維持や仲間とのコミュニケーションを図る |
| 2 | 生涯学習課 | 千賀の浦大学 | 6月～3月 | 10 | エस्प | 65歳以上の方 | 100 | 高齢者を対象とした生涯学習で、健康、生きがい、社会情勢などを幅広く学習する |
| 3 | 文化スポーツ課 | スマホ入門講座 | 9月下旬 | 1 | 視聴覚室 | 高齢者 | 10 | スマホの基本操作からアプリの使い方までを学ぶ講座 |
| 4 | 文化スポーツ課 | タブレット入門講座 | 10月中旬 | 1 | 視聴覚室 | 高齢者 | 10 | インターネット検索・アプリ機能を学ぶ講座 |
| 5 | 文化スポーツ課 | エクセル入門講座 | 11月下旬 | 1 | 視聴覚室 | 高齢者 | 10 | エクセルの基本操作を学ぶ講座 |
| 6 | 文化スポーツ課 | LINE入門講座 | 12月中旬 | 1 | 視聴覚室 | 高齢者 | 10 | LINEの基本操作や活用法を学ぶ講座 |
| 7 | 文化スポーツ課 | シニア水中運動教室 | 年間 | 90 | 塩竈市温水プール | 65歳以上 | 20 | 道具などを使用し、水の抵抗を利用しながらの水での運動 |

(7) 芸術文化

| No. | 担当課 | 事業名 | 期日 または期間 | 回数 | 実施場所 | 対象者 | 人数 (定員) | 内容 |
|-----|---------|------------------------------------|-----------------------------------|----|-------------------------------|---------------|------------|--|
| 1 | 文化スポーツ課 | まちのきおくをあつめる、かたる「昭和のしおがま ー海とまちー」 | 4月29日 ～ 6月19日 | 1 | 杉村惇美術館 | 一般 | — | 洋画家・杉村惇が塩竈に居を構えた昭和20年から40年にかけての時代背景に関する資料を中心に、市民から寄せられた昭和時代の塩竈の記録写真やエピソードを展示 |
| 2 | 文化スポーツ課 | アフタヌーンプラクティス | 4月～7月 9月～12月 | 2 | 杉村惇美術館 | 一般 | — | 墨絵などの実技講座 |
| 3 | 文化スポーツ課 | モーニングプラクティス | 4月～7月 9月～12月 | 2 | 杉村惇美術館 | 一般 | — | 絵画や折り紙など実技講座 |
| 4 | 文化スポーツ課 | 2022年度 美術鑑賞プログラム | 4月～2月 | 2 | 杉村惇美術館 | 小学生 | — | 市内小学5年生を対象に、杉村惇画伯の絵画をはじめとする芸術作品の鑑賞を通し、児童の豊かな感性を育むことを目的に、当館にて美術鑑賞の機会を提供、自由鑑賞時間を設けての作品鑑賞 |
| 5 | 文化スポーツ課 | こども探偵事務所 | 5月14日 8月6日 10月15日 12月17日 | 4 | 杉村惇美術館 | 小学生 | 60 | こどもたちの視点で美術館を巡り、作品や対象物（モチーフ）を観察、知性や感性に響かせる機会をつくる、こどものための美術館体験プログラム。杉村惇画伯がよく描いたモチーフについて、年4回の実施を通してさまざまな角度から調査する |
| 6 | 文化スポーツ課 | 「flower art museum ～絵画の中の花を組む～」 | 6月5日 | 1 | 杉村惇美術館 | 一般 | — | 企画展のテーマに沿った内容でフラワーデザイン、アレンジメントを体験する |
| 7 | 文化スポーツ課 | 若手アーティスト支援プログラムVoyage 鈴木史・工藤玲那展 | 7月16日 ～ 9月4日 | 1 | 杉村惇美術館 | 一般 | — | ビジュアルアーティスト・工藤玲那さんによる個展と映画監督/美術家・鈴木史さんによる個展を開催 |
| 8 | 文化スポーツ課 | 暮らしの市 | 7月23日 7月24日 | 1 | 杉村惇美術館 本町商店街 (宮町～本町エリア) | 一般 | — | うつわや木工作品等のてづくり品から古道具、地元商店による食の提供など、日々の暮らしをより豊かで楽しいものにしていくことを提案する |
| 9 | 生涯学習課 | ESP DANCE PES 2022 | 9月1日 ～ 10月21日 | — | — | 県内在住・ 在勤の方 | — | 第11回を迎えるダンスイベント。今年は映像審査による開催。ダンススタイルは自由 |
| 10 | 文化スポーツ課 | 米国空軍太平洋音楽隊ビッグバンドJAZZ コンサート | 9月7日 | 1 | 遊ホール | 市民 | 280 | 米国空軍太平洋音楽隊ビッグバンドによるJAZZコンサート |
| 11 | 文化スポーツ課 | 書道塾TANEの墨遊び | 9月10日 | 1 | 杉村惇美術館 | 一般 | — | 墨と紙と筆で楽しむ、自由な表現でだれでも調子にのれる書の時間。書を通して、自分自身を受け入れ、表現の楽しさを味わう |
| 12 | 生涯学習課 | マンガを描いてみよう！講座番外編2 「まんがイラスト相談室」 | 10月2日・9 日 | 2 | 公民館本館 | 一般 | 30 | まんがやイラストを描くときの疑問に講師が答え、好きなまんがのイラストを描く |
| 13 | 文化スポーツ課 | 市民ギャラリー事業 | 10月14日 ～ 10月23日 | 1 | 杉村惇美術館 | 一般 | — | 高橋勉・すがわらじゅんいち・村山耕二 三人展 |

| No. | 担当課 | 事業名 | 期日 または期間 | 回数 | 実施場所 | 対象者 | 人数 (定員) | 内容 |
|-----|---------|--|----------------------|----|-----------------------------------|--------|------------|--|
| 14 | 文化スポーツ課 | ART or TREAT ～仮装で菓子めぐり～ | 10月22日 | 1 | 杉村惇美術館 本町通り商店街 | 一般 | 30 | アートの名作等に仮装して 地元商店街をめぐり、お菓 子をもらいながら街歩きを 楽しむイベント |
| 15 | 生涯学習課 | 第75回塩竈市美術展 | 11月8日 ～ 11月13日 | 1 | エスパ | 一般 | - | 洋画・日本画・書道の3部 門の公募による美術展を開 催 |
| 16 | 文化スポーツ課 | 塩竈市美術展 杉村 惇賞受賞者展 | 11月8日 ～ 11月13日 | 1 | 杉村惇美術館 | 一般 | — | 令和3年度塩竈市美術展杉 村惇賞受賞者・櫻井新一氏 による作品展示を行う |
| 17 | 文化スポーツ課 | 角市×キノモノイト モノそしてネコノモノ×暮らしの市with ぐるぐるぐるぐるスタ ンプラリー | 11月12日 11月13日 | 1 | 杉村惇美術館 本町商店街 (宮町～本 町エリア) | 一般 | — | 館内イベントの規模を縮小 しながらも、門前町におけ る店舗と協働でイベントを 開催することで門前町エリ アでの新たな過ごし方を提 案する |
| 18 | 文化スポーツ課 | 令和4年度特別企画杉 村惇作品展 存在と 空間の伝説 ～季節 の韻律～ | 11月19日 ～ 1月15日 | — | 杉村惇美術館 | 一般 | — | 杉村豊名誉館長監修による 杉村惇作品展。仙台市所蔵 作品と塩竈市所蔵作品を中 心に展示。会期中にはス マートフォンとYouTubeを 活用した音声ガイドを導入 する |
| 19 | 文化スポーツ課 | 映画鑑賞事業 「梅切らぬバカ」 | 11月 | 1 | 遊ホール | 市民 | 280 | 映画上映会 |
| 20 | 生涯学習課 | 鶴田美奈子クリスマス コンサート特別企 画 「アドベント・クエ スション」 | 12月1日 ～ 12月25日 | — | — | エスパ来館者 | 25組 | 鶴田美奈子クリスマスコン サートの特別企画として、 鶴田さんへの質問を募集。 期間中に毎日1問ずつ募集 した質問と鶴田さんの回答 をエスパTwitterに投稿す る |
| 21 | 生涯学習課 | ESP DANCE PES 2022 表彰式・上映会 | 12月4日 | 1 | エスパ | 一般 | — | 入賞団体への表彰・記念品 授与、代表団体がダンスを 披露する他参加団体のダン ス映像を上映 |
| 22 | 生涯学習課 | 鶴田美奈子クリスマ スコンサート | 12月25日 | 1 | エスパ | 一般 | — | 新型コロナの影響で来日が 困難なため、「アメリカの クリスマス」をテーマにビ デオコンサートを開催 |
| 23 | 文化スポーツ課 | 令和4年度アーカイ ブス展 -PROGRAMS- | 1月31日 ～ 2月12日 | 1 | 杉村惇美術館 | 一般 | — | 塩竈市杉村惇美術館のさま ざまな美術館活動を紹介す る一環として、今年度の実 施したワークショップや講 座で制作された作品を展 示・発表する |
| 24 | 文化スポーツ課 | しおがまみんなのコン サートNo.3 | 1月 | 1 | 遊ホール | 市民 | 280 | 市民に音楽の楽しさや物語 の素晴らしさを感じてもら い、感動いただける機会の 提供を図るコンサート |
| 25 | 文化スポーツ課 | (仮)「しおのまち 音楽祭」及び音楽ア ウトリーチ | 3月 | 1 | 遊ホール他 | 市民 | — | 本市の文化大使として地元 への音楽文化振興に貢献す る活動も行っている菅野潤 氏他によるコンサート及び 出張音楽祭 |
| 26 | 生涯学習課 | アートギャラリー 展示開放事業 | 通年 | - | エスパ | 市民 | - | 広く市民に写真・絵画・そ の他の作品を展示できる場 を提供し、また、来館者が 作品にふれる機会を提供す る |
| 27 | 生涯学習課 | エスパコンサート Domenica (ドメ ニカ) | 通年 | - | エスパ | 一般 | - | 広く音楽活動を行っている 方に活動の場を提供し、来 館者にも様々なジャンルの 音楽を気軽に親しんでもら う |

| No. | 担当課 | 事業名 | 期日 または期間 | 回数 | 実施場所 | 対象者 | 人数 (定員) | 内容 |
|-----|---------|--------------------------------|-------------|----|--------------------------|-----|------------|---|
| 28 | 文化スポーツ課 | チルドレンズ・アート・ミュージアムしおがま「鑑賞のじかん」 | 随時 | — | 杉村惇美術館 | 一般 | — | 対話型鑑賞の勉強会を行い、ナビゲーターの育成を目指しながら、多様な客層に向けた対話型鑑賞を実施する |
| 29 | 文化スポーツ課 | 歴史的建造物関連企画の実施 | 随時 | — | 杉村惇美術館 | 一般 | — | 市指定有形文化財の当館の文化的価値をはじめ、塩竈市の歴史や産業を物語る象徴的な建物群（江戸期の建築・勝画楼、明治期の建築・旧えびや旅館、大正期の建築・旧亀井邸、昭和期の建築・本施設などの有形文化財）についての関心や理解を広め、価値を高めることにつながるトークイベント等を開催 |
| 30 | 文化スポーツ課 | フライデーミュージアム、音楽ライブ及びワークショップ等の開催 | 随時 | — | 杉村惇美術館 | 一般 | — | 美術館建築の象徴的な存在である大講堂を会場に、企画展などの関連イベント・ワークショップの実施等、感性を刺激する体験や多様な価値観を生み出す芸術交流を生み出し、地域に根ざした美術館活動を行う |
| 31 | 文化スポーツ課 | 文化発信サテライトプログラム | 随時 | — | 壺番館 1階 ウィンドウ、市内イベントなど | 一般 | — | 壺番館 1階ウィンドウでの展示やGAMA ROCKなどの市内イベントにおける出張ワークショップの実施 |
| 32 | 文化スポーツ課 | ワンデイ体験型講座 | 随時 | — | 杉村惇美術館 | 一般 | — | 国内外からの来訪客向けの体験型講座。来訪者は予約なしで乾漆ブローチなど手づくりの土産物の制作体験ができる |
| 33 | 文化スポーツ課 | まちのきおくをあつめる、かたる | 未定 | 1 | 杉村惇美術館 | 一般 | — | 地域住民から写真や地域資料を提供いただき、このまちの昭和時代の記憶を集めながら、思い出を語り合う場を設ける |
| 34 | 文化スポーツ課 | 市内中学生対象アウトリーチ活動 | 未定 | — | 市内中学校 | 中学生 | — | 各学校にてアウトリーチ活動（出張ワークショップ）を実施するなど、学校内では普段できないアート体験を通して、創造力や感性を育む機会を創出する |
| 35 | 文化スポーツ課 | サタデーナイトスタディ | 未定 | 2 | 杉村惇美術館 | 一般 | — | コーヒーや日本酒を味わいながら、美術や文学、建築についてゆったり理解を深める座学 |

(8) 生涯スポーツ

| No. | 担当課 | 事業名 | 期日 または期間 | 回数 | 実施場所 | 対象者 | 人数 (定員) | 内容 |
|-----|---------|---------------|------------------------|----|---------|-------------|------------|---------------------------------------|
| 1 | 文化スポーツ課 | 家族みんなでスポーツDAY | 4月16日・6月25日・2月4日・3月18日 | 4 | 塩釜ガス体育館 | 家族・親子・兄弟姉妹他 | — | トランポリン・バドミントン・ミニゲーム等 |
| 2 | 生涯学習課 | ダンスクラブ応援事業 | 4月～3月 | — | 公民館本館 | 一般 | — | トレーニングミラーを使用する団体を練習場所の無料貸し出しなどで応援するもの |
| 3 | 文化スポーツ課 | トレーニング講座 | 5月～3月 | 35 | 塩釜ガス体育館 | 一般成人 | 15 | 体幹・筋力トレーニング・有酸素運動 |
| 4 | 文化スポーツ課 | 初めてのヨガレッスン | 5月～3月 | 21 | 塩釜ガス体育館 | 一般成人 | 15 | 初心者のためのヨガ教室 |

| No. | 担当課 | 事業名 | 期日 または期間 | 回数 | 実施場所 | 対象者 | 人数 (定員) | 内容 |
|-----|---------|--------------------------------|------------------|----|----------------------|-----------|------------|--|
| 5 | 文化スポーツ課 | 親子ふれあいスポーツ教室 | 5月～3月 | 28 | 塩釜ガス体育館 | 1～4歳までの親子 | 40組 | 親子体操・ボール運動・トランポリン |
| 6 | 文化スポーツ課 | ボールで健康教室 | 5月～3月 | 38 | 塩釜ガス体育館 | 一般成人 | - | ストレッチ・ボール運動 |
| 7 | 文化スポーツ課 | 塩竈市総合体育大会 グラウンド・ゴルフの部 | 7月20日～ 7月27日 | 1 | 清水沢 グラウンド | 一般 | 57 | 塩釜市グラウンド・ゴルフ 協会夏季交歓大会 |
| 8 | 文化スポーツ課 | 年少スポーツ教室 | 7月～8月 10月～2月 | 20 | 塩釜ガス体 育館 | 年少児と親 | 40組 | トランポリン・ボール運 動・鉄棒・とび箱他 |
| 9 | 文化スポーツ課 | ナイトスポーツDAY | 8月20日 | 1 | 塩釜ガス体 育館 | 市内勤労者 | - | トランポリン・バドミント ン・ミニゲーム等 |
| 10 | 文化スポーツ課 | 塩竈市総合体育大会 パークゴルフの部 | 8月26日 | 1 | やくらい パークゴル フ場 | 一般 | 35 | 第140回月例会夏季大会 |
| 11 | 文化スポーツ課 | 塩竈市総合体育大会 テニスの部 | 9月19日 | 1 | スポーツ テージリバ ラ鶴巻 | 一般 | 40 | 第38回青葉杯オープンテニ ストーナメント大会 |
| 12 | 文化スポーツ課 | 塩竈市総合体育大会 バスケットボールの 部 | 9月23日 | 1 | 塩釜ガス体 育館 | 小学生・一般 | 70 | ミニバスケットボール交流 大会 |
| 13 | 文化スポーツ課 | 2022ユープルリレー フェスティバル | 9月26日 | 1 | 塩竈市温水 プール | 3級以上の方 | 50組 | リレー種目を中心とした協 議会 |
| 14 | 文化スポーツ課 | 塩竈市総合体育大会 スポーツウェルネス 吹矢の部 | 10月2日 | 1 | 塩釜ガス 体育館 | 小学生・一般 | 23 | スポーツウェルネス吹矢大 会 |
| 15 | 文化スポーツ課 | 塩竈市総合体育大会 バドミントンの部 | 10月5日 | 1 | 塩釜ガス 体育館 | 一般女性 | 60 | レディースカップパドミン トン大会 |
| 16 | 文化スポーツ課 | 塩竈市総合体育大会 ソフトボールの部 | 10月16日 | 1 | 月見ヶ丘ス ポーツ広場 | 一般 | 100 | 第26回塩竈市ソフトボール 協会会長杯争奪大会 |
| 17 | 文化スポーツ課 | 塩竈市総合体育大会 軟式野球の部 | 10月23日～ 11月6日 | 1 | 清水沢グラ ウンド他 | 一般 | 200 | 第37回秋季野球大会 |
| 18 | 文化スポーツ課 | 塩竈市総合体育大会 バレーボールの部 | 10月30日 | 1 | 玉川中学校 体育館 | 一般 | 100 | 塩釜市体育協会会長杯大会 |
| 19 | 文化スポーツ課 | スポーツ講習会 | 10月・2月 | 2 | 塩釜ガス体 育館 | スポーツ指導者 | 60 | 傷害予防トレーニング、栄 養学、テーピング、スト レッチ等の講習 |
| 20 | 文化スポーツ課 | 塩竈市総合体育大会 ソフトテニスの部 | 11月5日 | 1 | 塩釜ガス 体育館 | 一般 | 100 | 第65回塩竈市長杯ソフトテ ニス大会 |

| No. | 担当課 | 事業名 | 期日 または期間 | 回数 | 実施場所 | 対象者 | 人数 (定員) | 内容 |
|-----|---------|-------------|-------------|-----|----------|--------|------------|---------------------------------|
| 21 | 生涯学習課 | エスパホール開放事業 | 11月～3月 | — | エスパ | 市民 | — | 体力づくりや健康増進のためにバドミントンと卓球用にホールを開放 |
| 22 | 文化スポーツ課 | 塩竈市スポーツ振興事業 | 3月25日 | 1 | 塩釜ガス体育館 | 小学生、一般 | 100 | ニュースポーツ アジャタ交流大会 |
| 23 | 文化スポーツ課 | アクアビクス | 年間 | 45 | 塩竈市温水プール | 16歳以上 | 20 | 音楽に合わせて水中での運動 |
| 24 | 文化スポーツ課 | 水中運動教室 | 年間 | 135 | 塩竈市温水プール | 16歳以上 | 20 | 道具などを使用し、水の抵抗を利用しながらの水中での運動 |
| 25 | 文化スポーツ課 | ヨガ教室 | 年間 | 135 | 塩竈市温水プール | 16歳以上 | 14 | 心身のバランスと柔軟性を高める |

(9) 一般教育

| No. | 担当課 | 事業名 | 期日 または期間 | 回数 | 実施場所 | 対象者 | 人数 (定員) | 内容 |
|-----|---------|-------------------|-------------|----|---------|-------|------------|--|
| 1 | 生涯学習課 | ワークショップ_子どもから大人向け | 5月～3月 | — | エスパ | 市民 | — | 新しい発見や創造性を養うワークショップの提供 |
| 2 | 文化スポーツ課 | 障がい者のためのスポーツ教室 | 5月～3月 | 16 | 塩釜ガス体育館 | 障がい者等 | — | 卓球バレー、カローリング、ガラッキー |
| 3 | 生涯学習課 | まちづくり・しおがま出前講座 | 随時 | — | 市内各所 | 市民 | — | 「市民が主役のまちづくり」を進めていくために、塩竈のことを市民により深く理解してもらう講座を提供する |

2. 塩竈市の生涯学習関連施設の概要及び利用実績

| 施設名 | 所在地 (電話・FAX) | 開館時間 |
|---|---|---|
| ふれあいエスプ塩竈 平成10年7月竣工 床面積2,861㎡ 1,491,875千円  | 〒985-0036 塩竈市東玉川町9番1号 TEL (022) 367-2010 FAX (022) 365-3741 | (平日)10時～18時 (休日)10時～17時 貸館・1階は21時まで |
| 塩竈市公民館 昭和51年11月竣工 床面積2,381㎡ 347,960千円  | 〒985-0036 塩竈市東玉川町9番1号 TEL (022) 365-3341 FAX (022) 365-3342 | 9時～21時 |
| 塩竈市公民館本町分室 及び杉村惇美術館 昭和25年12月竣工 床面積1,465㎡ 5,520千円(公民館) 18,000千円(美術館) 平成26年11月 美術館開館  | 〒985-0052 塩竈市本町8番1号 TEL (022) 362-2555 FAX (022) 794-8873 | 9時～21時 美術館は10時～ 17時 |
| 塩竈市民図書館 平成2年11月竣工 床面積2,521㎡ 保留床取得費 1,349,450千円 工事費 988,600千円 (費用に遊ホール・視聴覚センター含)  | 〒985-0052 塩竈市本町1番1号 (老番館3、4階) TEL (022) 365-4343 FAX (022) 365-4100 | 10時～18時 土日は17時まで |
| 塩竈市民交流センター 平成2年11月竣工 床面積1,932㎡  | 〒985-0052 塩竈市本町1番1号 (老番館5階) TEL (022) 365-5000 FAX (022) 365-4100 | 9時～21時 月曜日は17時まで |
| 塩釜ガス体育館 昭和61年7月竣工 床面積7,291㎡ 1,800,000千円  | 〒985-0075 塩竈市今宮町9番1号 TEL (022) 362-1010 FAX (022) 362-1099 | 9時～21時 日・祝祭日は 17時まで |
| 塩竈市温水プール(ユープル) 平成8年11月竣工 床面積1,312㎡ 618,500千円  | 〒985-0006 塩竈市杉の入裏39番173号 TEL (022) 363-4501 FAX (022) 366-0281 | 9時～21時 日曜・休日は 17時まで |

| 休館日 | 施設の概要 (定員等) | | 利用実績 | | |
|---|--|--|--|---|---|
| | | | | (令和2年度) | (令和3年度) |
| 毎月曜日 祝日 月末 年末年始 特別整理期間 ※こどもの日(5/5)、 文化の日(11/3)は開館 | ホール 学習室1 学習室2 長井勝一漫画美術館 情報広場 ?(はてな)の森 本の森 創作室 アートギャラリー サウンドスタジオ 空中庭園 | (287人) (50人) (20人) (PC5台) (1,306㎡) | 蔵書冊数 入館者数 貸出冊数 雑誌(103タイトル)貸出冊数 情報ソフト(CD-ROM)利用者 資料貸出者数 情報広場PC利用者数 貸館 スタジオ登録 ボランティア活動者 | 20,481冊 115,142人 17,648冊 2,993冊 0人 5,756人 1,185人 497件 862グループ 266人 | 20,579冊 142,108人 24,235冊 1,868冊 0人 6,709人 1,214人 431件 867グループ 259人 |
| 年末年始 | 大会議室 会議室 和室 図書室 視聴覚室 調理室 談話室 | (250人) (75人) (40人) (70人) (45人) (20人) (20人) | 利用件数 利用者数 | 1,823件 22,630人 | 2,233件 28,643人 |
| 年末年始 | 大講堂 講習室 和室 美術館 | (250人) (75人) (40人) | (公民館) 利用件数 利用者数 (美術館) 利用者数 | 1,056件 13,629人 17,082人 | 1,250件 16,333人 22,066人 |
| 毎月曜日 月末 祝日 特別整理期間 年末年始 | 一般開架コーナー 子どもの本コーナー AV・ヤングアダルト タイムシップ塩竈 視聴覚センター マルチ学習車 インターネットコーナー | (1台) (PC5台) | [蔵書冊数等] 蔵書冊数 新聞 雑誌 視聴覚資料 障害者サービス用資料 貸出冊数 貸出者数 (うちマルチ学習車利用) | 237,900冊 12紙 196タイトル 15,557点 1,745点 125,354冊 32,745人 (2,225人) | 241,187冊 12紙 194タイトル 15,665点 1,794点 136,010冊 35,417人 (2,895人) |
| 祝日の翌日 年末年始 | 遊ホール 会議室 和室 スタジオ 視聴覚室 | (191席) (3室) (2室) (休館中) | 遊ホール 会議室 和室 スタジオ 視聴覚室 | 3,666人 4,827人 1,683人 9人 920人 | 6,092人 4,177人 1,760人 50人 1,095人 |
| 毎火曜日 年末年始 | 第一競技場 第二競技場 トレーニング室 幼児体育室 | | 利用者数 | 68,888人 | 74,361人 |
| 毎火曜日 年末年始 | 25mプール 歩行プール 採暖室 軽運動場 | (7コース 水深1.2~1.4m) (10m×2.7m、水深0.6m) | 施設利用者 (うちプール利用者数) (軽運動場利用者数) | 27,766人 (25,966人) (1,800人) | 29,340人 (26,725人) (2,615人) |

3. 塩竈市の文化財

| 指定別 | 種 別 | 指定年 | 名 称 | 所有地・所有者 (管理者) | 指定番号 | |
|-----|------------|-------------|---------------------------|------------------------------------|---------------|--|
| 国指定 | 工 芸 品 | 明治42年 | 太 刀 銘 来 国 光 | 一森山1-1 (鹽竈神社) | | |
| | 工 芸 品 | 42 | 太 刀 銘 雲 生 | 一森山1-1 (鹽竈神社) | | |
| | 特別名勝 | 昭和27年 | 松 島 | 塩竈市、東松島市、七ヶ浜町、松島町、利府町 (宮城県) | | |
| | 天然記念物 | 62 | 鹽竈神社の鹽竈ザクラ | 一森山1-1 (鹽竈神社) | | |
| | 建造物 名 勝 | 平成14年 26 | 鹽 竈 神 社 おくのほそ道の風景地・籬が島 | 一森山1-1 (鹽竈神社) 新浜町1-10番地先 (鹽竈神社) | | |
| 県指定 | 天然記念物 | 昭和45年 | 鹽竈神社のタラヨウ樹 | 一森山1-1 (鹽竈神社) | | |
| | 無形民俗 | 54 | 鹽竈神社藻塩焼神事 | 一森山1-1 (鹽竈神社) | | |
| | 工 芸 品 | 54 | 伊達家歴代藩主奉納糸巻太刀 | 一森山1-1 (鹽竈神社) | | |
| | 有形民俗 | 60 | カマ神 (竈神面) | 一森山1-1 (鹽竈神社) | | |
| 市指定 | 建造物 | 昭和38年 | 志 波 彦 神 社 | 一森山1-1 (鹽竈神社) | 第1号 | |
| | 史 跡 | 44 | 桂 島 貝 塚 | 桂島字台41-3及び42-4 (塩竈市長) | 第3号 | |
| | 有形民俗 | 51 | 四 口 の 神 釜 | 本町6-1 (鹽竈神社) | 第4号 | |
| | 天然記念物 | 51 | 老 杉 (御 神 木) | 一森山1-1 (鹽竈神社) | 第5号 | |
| | 工 芸 品 | 51 | 銅鉄合製燈籠(文化燈籠) | 一森山1-1 (鹽竈神社) | 第6号 | |
| | 書 跡 | 62 | 寒 風 沢 造 艦 の 碑 | 寒風沢字湊2-4 (寒風沢区長) | 第8号 | |
| | 歴史資料 | 62 | 十 二 支 方 角 石 | 寒風沢字日和山1 (寒風沢区長) | 第9号 | |
| | 古 文 書 | 62 | 塩 釜 村 風 土 記 | 多賀城市 (個人) | 第10号 | |
| | 古 文 書 | 62 | 宮城郡塩竈村下町組 御蔵入茶畑御物成小割帳 | 多賀城市 (個人) | 第11号 | |
| | 古 文 書 | 62 | 奥 鹽 地 名 集 | 塩竈市 (個人) | 第12号 | |
| | 有形民俗 | 平成10年 | 絵馬「鮭を運ぶアイヌ」 | 保管：東北歴史博物館 (寒風沢区長) | 第13号 | |
| | 無形民俗 | 22 | 塩 竈 神 楽 | 塩竈神楽保存会 | 第14号 | |
| | 建造物 | 25 | 旧 塩 竈 市 公 民 館 | 本町8-1 (塩竈市長) | 第15号 | |
| | 古 文 書 | 30 | 東園寺碑拓本掛け軸 同 残 欠 | 旭町4-1 (松巖山東園寺住職) | 第16号 | |
| | 書跡・典籍 | 30 | 貞 享 特 令 写 | 一森山1-1 (鹽竈神社) | 第17号 | |
| | 歴史資料 | 30 | 石 燈 籠 | 一森山1-1 (鹽竈神社) | 第18号 | |
| | 建造物 | 30 | 勝 画 楼 | 宮町6-1 (塩竈市長) | 第19号 | |
| | 絵 画 | 令和2年 | 絹本著色仏涅槃図 (小池曲江筆) 附納箱 | 旭町4-1 (松巖山東園寺) | 第20号 | |
| | 国登録 | 有形文化財建造物 | 平成26年 | 丹六園店舗兼主屋 | 宮町101 (個人) | |
| | 国設定 | ふるさと文化財の森 | 平成29年 | 志波彦神社鹽竈神社境内林 | 一森山1-1 (鹽竈神社) | |

『塩竈市文化財調査報告書』等刊行状況

| | | |
|--------|------------------------------|--------------|
| 第 1 集 | 「塩竈市清水沢横穴群調査報告書」 | 昭和 50 年 3 月 |
| 第 2 集 | 「塩竈市の文化財」 | 昭和 50 年 3 月 |
| 第 3 集 | 「杉の入裏窯跡」 | 平成 2 年 3 月 |
| 第 4 集 | 「ラッコ船『開盛丸』遺留品」 | 平成 3 年 3 月 |
| 第 5 集 | 「母子沢遺跡」 | 平成 13 年 3 月 |
| 第 6 集 | 「宮城史学第 19 号別冊 近世塩竈の町並み調査」 | 平成 13 年 3 月 |
| 第 7 集 | 「野田遺跡・矢作ヶ館跡」 | 平成 17 年 3 月 |
| 第 8 集 | 「桂島貝塚」 | 平成 22 年 3 月 |
| 第 9 集 | 「浦戸諸島発掘調査報告書Ⅰ」 | 平成 28 年 4 月 |
| 第 10 集 | 「塩竈市指定有形文化財（建造物）勝画楼調査報告書」 | 令和 2 年 3 月 |
| 第 11 集 | 「浦戸諸島発掘調査報告書Ⅱ」 | 令和 3 年 1 月 |
| 第 12 集 | 「御釜神社境内遺跡」 | 令和 3 年 9 月 |
| | ・ 宮城県文化財調査報告書第 113 集：塩釜市新浜遺跡 | 昭和 61 年 3 月 |
| | ・ 塩竈市の文化財ガイド | 平成 4 年 3 月 |
| | ・ 塩竈市の文化財ガイド 改訂版 | 平成 12 年 3 月 |
| | ・ 塩竈市の文化財ガイド 改訂版 | 平成 17 年 3 月 |
| | ・ しおがま自慢探検マップ | 平成 29 年 11 月 |

VI 資 料 編

1. 塩竈市の教育史

| 西暦 | 和暦 | 塩 竈 の 動 き |
|------|-------|------------------------------------|
| 1873 | 明治 6年 | 塩竈小学校が小山代官舎跡に開校(生徒40名) |
| | | 寒風沢小学校が寒沢寺に開校 他4部落に分校 |
| 1874 | 7 | 志波彦神社が岩切から鹽竈神社に遷宮される |
| 1875 | 8 | 石浜に寒風沢小学校の枝校が創設 |
| 1885 | 18 | 石浜高等小学校, 同桂島分教場となる |
| 1892 | 25 | 塩竈尋常高等小学校が吉津分校を廃止 |
| 1898 | 31 | 公立学校に校医を置く |
| 1899 | 32 | 寒風沢小学校が湊地区に移る |
| 1907 | 40 | 石浜分校が寒風沢尋常小学校から独立開校 |
| 1909 | 42 | 鹽竈神社の太刀2振が旧国宝(現 重要文化財)に指定 |
| 1911 | 44 | 塩竈商業補習学校が開校 |
| 1912 | 45 | 塩竈女子実業補習学校が開校 |
| 1917 | 大正 6年 | 塩竈町立図書館が開館 |
| 1919 | 8 | 塩竈町教育会設立 |
| 1922 | 11 | 塩竈で初の新聞が発行 |
| 1925 | 14 | 第二尋常高等小学校が一小から分離独立 |
| 1929 | 昭和 4年 | 塩竈女子実業補習学校が塩竈実科高等女学校に昇格 |
| 1930 | 5 | 上の原運動場(300mトラック、野球場)が完成 |
| 1931 | 6 | 北日本中学校水上選手権大会を開催 |
| 1935 | 10 | 第三尋常小学校が開校(906名)、青年学校が開校 |
| 1936 | 11 | 塩竈プール(尾島町)が開場 |
| 1938 | 13 | 志波彦神社社殿が完成 |
| 1940 | 15 | 鹽竈神社に「御山の文庫」が開館 |
| 1943 | 18 | 宮城県塩釜中学校(市立)が開校 |
| | | 塩竈実科高等女学校が塩竈高等女学校に昇格 |
| 1946 | 21 | 塩竈市体育協会が発足、塩竈市公民館開設(本町 塩竈パプテスト教会内) |
| | | 第1回市民大運動会を開催、25回目まで開催 |
| 1947 | 22 | 第一中学校、第二中学校、第三中学校、浦戸中学校が開校 |
| | | 公民館運営委員30名を公選 |
| | | 第1回塩竈市美術展開催 |
| 1948 | 23 | 公民館設置条例を公布 |
| | | 第1回成人を祝う式開催 |
| | | 宮城県塩釜中学校(市立)が宮城県塩釜高等学校(市立)に昇格 |
| | | 塩竈高等女学校が塩釜女子高等学校に昇格 |
| | | 石浜小学校が浦戸小学校に合併 |
| 1949 | 24 | 塩竈市中学校体育連盟が発足 |
| 1950 | 25 | 浦戸村が塩竈市に合併 |
| | | 公民館設置及び管理条例制定 |

| 西暦 | 和暦 | 塩 竈 の 動 き |
|------|-------|--|
| 1951 | 昭和26年 | 社会教育委員を設置 塩竈市公民館（現 塩竈市杉村惇美術館）が完成 公民館浦戸分館（寒風沢）が開館 |
| 1952 | 27 | 教育委員会法により教育委員4氏を公選 第7回国民体育大会が宮城、山形、福島で開催 特別名勝「松島」が指定される（市内では浦戸諸島、越の浦・杉の入裏・新浜町の一部） |
| 1953 | 28 | 浦戸第二小学校開校（浦戸第一小学校から分離独立） 市公民館浦戸分館が分離独立 |
| 1954 | 29 | 全国優良公民館として文部大臣から表彰 |
| 1956 | 31 | 地方教育行政法により市長が教育委員を任命 |
| 1957 | 32 | 公民館に講堂が完成 視聴覚教育委員会を設置 |
| 1958 | 33 | 月見ヶ丘小学校開校（第一小学校から分離独立） |
| 1959 | 34 | 鹽竈神社が県の有形文化財に指定 |
| 1962 | 37 | 玉川中学校開校（第一中学校から分離独立） 文化財保護条例制定 |
| 1963 | 38 | 月見ヶ丘市民プール（25m）が完成 月見ヶ丘小学校が環境緑化コンクール全国特選を受賞 |
| 1964 | 39 | 最初の完全給食が月見ヶ丘小学校で開始（各学校順次開始し、昭和52年に全校実施） 第三小学校が全校焼失（7箇所分散授業） 塩竈サッカースポーツ少年団が発足 |
| 1965 | 40 | 第三小学校新校舎完成（前年校舎全焼） 塩竈神社博物館開館 |
| 1967 | 42 | 第1回市民書道展 塩釜医師会附属准看護学院開院 |
| 1970 | 45 | 宮城県塩釜高等学校（市立）、塩釜女子高等学校が県立に移管、宮城県塩釜高等学校、宮城県塩釜女子高等学校となる 浦戸第一小学校が中月地区に移転 鹽竈神社のタラヨウ（多羅葉樹）が県の天然記念物に指定 |
| 1971 | 46 | 市民運動会に代わる第1回市民球技大会を開催 |
| 1972 | 47 | 視聴覚教材センターを設置 市長部局に文化施設建設事務局を設置 新浜町公園グラウンドを開設 |
| 1974 | 49 | 第二中学校が楓町に新築移転 浦戸公民館（野々島）が開館 |
| 1975 | 50 | 月見ヶ丘スポーツ広場開設 市芸術文化協会発足 |
| 1976 | 51 | 市立図書館開館 東玉川に公民館新館完成（本町は分室に） |

| 西暦 | 和暦 | 塩 竈 の 動 き |
|------|-------|--------------------------------------|
| 1977 | 昭和52年 | 杉の入小学校開校（二小から分離独立） |
| | | 玉川小学校開校（月見小から分離独立） |
| | | 塩竈医師会寄贈の移動図書館車「しおかぜ号」サービス開始 |
| | | 青少年相談センターを開設 |
| 1978 | 53 | 玉川中学校が権現堂に新築移転 |
| 1979 | 54 | 伊達家歴代藩主奉納糸巻太刀35振が県の有形文化財に指定 |
| | | 鹽竈神社藻塩焼神事が県の無形民俗文化財に指定 |
| 1981 | 56 | スポーツ振興審議会設置 |
| | | 清水沢近隣公園スポーツ広場を開設 |
| 1982 | 57 | 文化体育施設建設基金創設 |
| 1983 | 58 | 杉小に第4種公認グラウンド開設 |
| 1984 | 59 | 第1回市民文化祭開催 自然教室推進事業を開始 |
| 1985 | 60 | 玉川中学校にナイター設備完成 |
| | | カマ神（竈神面）10体が県の有形民俗文化財に指定 |
| 1986 | 61 | 塩竈市総合体育館が完成 |
| 1987 | 62 | 鹽竈神社の鹽竈ザクラが国の天然記念物に指定 |
| 1989 | 平成元年 | 中の島公園にスポーツ施設開設 |
| | | ラッコ船開盛丸の遺留品が戻る |
| 1990 | 2 | 全国高校総体バドミントン競技開催 |
| | | カメイこどもの夢づくり基金を創設 |
| 1991 | 3 | 市民交流センター（遊ホール・市民図書館・視聴覚センター）開館 |
| 1993 | 5 | 県が「けやき教室」開設 |
| | | 第一中学校、浦戸中学校に教育用コンピューターを導入 |
| 1995 | 7 | ジョージ・リー氏（英）を初の国際交流員に招致 |
| 1996 | 8 | 雇用促進事業団が勤労者プールを建設（現 塩竈市温水プール・ユープール） |
| 1997 | 9 | カメイ夢基金事業ベンチュラ市（米）で中学生海外研修を実施（～H13迄） |
| | | 外国語指導助手（ALT）を設置 |
| | | カメイ夢基金事業ベンチュラ市（米）で中学生海外研修を実施（～H13迄） |
| 1998 | 10 | 生涯学習基本構想を策定 |
| | | 生涯学習施設「ふれあいエスプ塩竈」が開館 |
| | | 移動図書館「プクちゃん号」サービス開始 |
| 1999 | 11 | （おじゃまします！まちづくり）しおがま出前講座開講 |
| 2000 | 12 | 市民図書館がオンライン情報検索サービス、インターネット予約サービスを開始 |
| 2001 | 13 | 塩竈市体育協会がNPO法人格を取得 |
| | | 塩竈学問所開講、全国高校バドミントン選手権大会開催 |
| | | 第56回国民体育大会が宮城県で開催（塩竈市はバドミントン） |
| | | 市体育施設の運営委託化（塩竈市体育協会） |
| | | 杉村惇画伯の絵画の寄贈を受け、市内公共施設に常設展示 |
| | | 畑中みゆき選手が本市出身者初のオリンピック出場（ソルトレイクシティ） |
| 2002 | 14 | 鹽竈神社が国の重要文化財に指定 |
| 2003 | 15 | 浦戸第一小学校を浦戸第二小学校に統合 |

| 西暦 | 和暦 | 塩 竈 の 動 き |
|------|-------|---|
| 2004 | 平成16年 | 市内小中学校の耐震化事業開始（～22年） |
| 2005 | 17 | 浦戸中学校敷地内に浦戸第二小学校を移転し、浦戸小中併設校開設 浦戸小中併設校県内初の特認校制度を導入（学区外児童生徒の受入を行なう） |
| 2006 | 18 | 市体育施設の運営に指定管理者制度を導入 第59回優良公民館として文部科学大臣から表彰 第1回教育フェスティバル開催 市民図書館が浦戸ブルーセンターで浦戸図書サービスを開始 鬼房の小径完成、菅野美術館（民間）開館 |
| 2007 | 19 | 第60回塩竈市美術展を開催、第1回フォトフェスティバル開催 第1回全国公民館報コンクール（「WAY」と「エスプKID'S」）特別賞（第3位）を受賞 |
| 2008 | 20 | 第1回佐藤鬼房顕彰全国俳句大会開催 電子図書館システム更新により、新システムの本格稼働開始 |
| 2009 | 21 | 市内小中学校に電子黒板及び校務用パソコン整備 |
| 2010 | 22 | 塩竈市体育館がネーミングライツを適用（塩釜ガス体育館）、シオーモの小径完成 一流アスリート誘致先導事業実施、ホームページ「文化の港シオーモ」開設 市内全小中学校の耐震化事業完了 宮城県塩釜高等学校と宮城県塩釜女子高等学校が再編統合により宮城県塩釜高等学校となる 東日本大震災により小中学校及び社会教育、社会体育施設に甚大な被害 |
| 2011 | 23 | 学校施設の災害復旧工事終了 |
| 2012 | 24 | 社会教育・体育施設の災害復旧工事終了 |
| 2013 | 25 | 塩竈市教育委員会事務局が公民館本町分室から壱番館分庁舎へ移転 学校給食運営プランの策定 教育委員会定例会の会議録をホームページ等で公開開始 |
| 2014 | 26 | 塩竈市杉村惇美術館開館 丹六園店舗兼主屋が国の登録有形文化財に指定 籬が島が国の名勝「おくのほそ道の風景地」に指定 |
| 2015 | 27 | 「浦戸第二小学校」を「浦戸小学校」へ校名変更、浦戸小中一貫教育を開始 |
| 2016 | 28 | 塩竈市教育大綱策定 |
| 2017 | 29 | 塩竈市教育振興基本計画策定 市内小中学校全校で小中一貫教育の本格実施 第41回全国高等学校総合文化祭 みやぎ総文2017（塩竈市は小倉百人一首かるた） 平成29年度全国高等学校総合体育大会＜南東北インターハイ＞（塩竈市は少林寺拳法） 「政宗が育んだ“伊達”な文化」が文化庁の「日本遺産」に認定 志波彦神社鹽竈神社境内林が文化庁の「ふるさと文化財の森」に認定 |
| 2018 | 30 | 月見ヶ丘小学校校舎長寿命化改良工事完了 勝画楼が日本遺産「政宗が育んだ“伊達”な文化」の構成文化財に追加登録 |
| 2019 | 令和元年 | 塩竈市杉村惇美術館が「地域創造大賞（総務大臣賞）」受賞 |
| 2020 | 2 | 新型コロナウイルス感染症拡大のため小中学校が3月～5月臨時休校 第三中学校校舎長寿命化改良工事完了 市内小中学校空調施設整備完了 市内小中学校児童生徒1人1台タブレット型パソコン整備完了 |

| 西暦 | 和暦 | 塩 竈 の 動 き |
|------|------|--|
| 2021 | 令和3年 | 市内小中学校で2学期制導入 |
| | | 塩竈市学校運営協議会規則施行 |
| | | 「けやき教室」と学びの支援センター「コラソン」を統合し、教育支援センター「コラソン」開設 |
| | | 青少年相談センターが公民館から壺番館庁舎3階（教育委員会内）へ移転 |
| 2022 | 4 | 第2期塩竈市教育振興基本計画策定（塩竈市教育大綱として位置付け） |

2. 歴代教育委員会委員長

| 氏名 | 就任年月日 | 退任年月日 | 備考 |
|--------|-------------------|-------------------|----|
| 石母田 文彦 | 昭和 27 年 11 月 1 日 | 昭和 30 年 3 月 31 日 | |
| 佐藤 貞寿 | 昭和 30 年 4 月 21 日 | 昭和 30 年 12 月 14 日 | |
| 菊池 峻 | 昭和 30 年 12 月 15 日 | 昭和 31 年 5 月 23 日 | |
| 中野 功次 | 昭和 31 年 5 月 24 日 | 昭和 31 年 9 月 30 日 | |
| 芳賀 奈七郎 | 昭和 31 年 10 月 1 日 | 昭和 45 年 1 月 11 日 | |
| 鈴木 三郎 | 昭和 45 年 4 月 13 日 | 昭和 47 年 9 月 30 日 | |
| 金田 直 | 昭和 47 年 10 月 17 日 | 昭和 50 年 10 月 4 日 | |
| 色川 松吉 | 昭和 50 年 10 月 20 日 | 昭和 52 年 9 月 30 日 | |
| 金田 雅夫 | 昭和 52 年 10 月 1 日 | 昭和 59 年 3 月 31 日 | |
| 山田 恭道 | 昭和 59 年 4 月 16 日 | 平成 元年 10 月 6 日 | |
| 平間 新 | 平成 元年 10 月 11 日 | 平成 4 年 9 月 30 日 | |
| 高橋 寅雄 | 平成 4 年 10 月 15 日 | 平成 14 年 3 月 31 日 | |
| 東海林 良雲 | 平成 14 年 4 月 1 日 | 平成 21 年 10 月 6 日 | |
| 菅原 周一 | 平成 21 年 10 月 9 日 | 平成 24 年 9 月 30 日 | |
| 柴田 仁市郎 | 平成 24 年 10 月 2 日 | 平成 28 年 4 月 1 日 | |

※平成 26 年に地方教育行政の組織及び運営に関する法律が改正され、任期の末日をもって、教育委員長職が順次廃止されることとなりました。

3. 歴代教育委員会教育長

| 氏名 | 就任年月日 | 退任月日 | 備考 |
|--------|-------------------|------------------|----|
| 須藤 良 | 昭和 28 年 4 月 1 日 | 昭和 30 年 3 月 31 日 | |
| 相馬 力 | 昭和 30 年 4 月 1 日 | 昭和 38 年 9 月 30 日 | |
| 山本 林 | 昭和 38 年 10 月 1 日 | 昭和 42 年 9 月 30 日 | |
| 杉山 峻 | 昭和 42 年 12 月 22 日 | 昭和 57 年 3 月 31 日 | |
| 熱海 畊四郎 | 昭和 57 年 4 月 2 日 | 昭和 62 年 3 月 31 日 | |
| 菅野 聰 | 昭和 62 年 4 月 1 日 | 平成 2 年 3 月 31 日 | |
| 佐藤 一郎 | 平成 2 年 4 月 1 日 | 平成 3 年 12 月 21 日 | |
| 武山 清彦 | 平成 4 年 4 月 2 日 | 平成 15 年 3 月 31 日 | |
| 小倉 和憲 | 平成 15 年 11 月 28 日 | 平成 24 年 4 月 1 日 | |
| 高橋 睦麿 | 平成 24 年 4 月 2 日 | 令和 2 年 4 月 1 日 | |
| 吉木 修 | 令和 2 年 4 月 2 日 | | |

4. 歴代教育委員会委員

| 氏 名 | 就任年月日 | 退任月日 | 備 考 |
|---------|------------------|------------------|---------|
| 石 黒 平 吉 | 昭和 27 年 11 月 1 日 | 昭和 28 年 10 月 2 日 | |
| 佐 藤 貞 寿 | 昭和 27 年 11 月 1 日 | 昭和 31 年 9 月 30 日 | 委員長期間重複 |
| 菊 池 峻 | 昭和 27 年 11 月 1 日 | 昭和 31 年 9 月 30 日 | 委員長期間重複 |
| 中 野 功 次 | 昭和 27 年 11 月 1 日 | 昭和 31 年 9 月 30 日 | 委員長期間重複 |
| 鈴 木 清 蔵 | 昭和 28 年 10 月 3 日 | 昭和 31 年 9 月 30 日 | |
| 大 場 三 郎 | 昭和 31 年 10 月 1 日 | 昭和 34 年 5 月 30 日 | |
| 佐 藤 幌 | 昭和 31 年 10 月 1 日 | 昭和 38 年 9 月 30 日 | |
| 鈴 木 三 郎 | 昭和 31 年 10 月 1 日 | 昭和 47 年 9 月 30 日 | 委員長期間重複 |
| 桜 井 源 作 | 昭和 34 年 10 月 1 日 | 昭和 36 年 9 月 30 日 | |
| 宍 戸 茂 男 | 昭和 36 年 10 月 1 日 | 昭和 44 年 9 月 30 日 | |
| 金 田 直 | 昭和 38 年 10 月 1 日 | 昭和 50 年 10 月 4 日 | 委員長期間重複 |
| 色 川 松 吉 | 昭和 44 年 10 月 1 日 | 昭和 52 年 9 月 30 日 | 委員長期間重複 |
| 亀 井 文 蔵 | 昭和 45 年 4 月 1 日 | 昭和 51 年 9 月 30 日 | |
| 佐々木 勘 助 | 昭和 47 年 10 月 1 日 | 昭和 55 年 9 月 30 日 | |
| 阿 部 勘九郎 | 昭和 50 年 10 月 5 日 | 昭和 62 年 10 月 4 日 | |
| 金 田 雅 夫 | 昭和 51 年 10 月 1 日 | 昭和 59 年 3 月 31 日 | 委員長期間重複 |
| 山 田 恭 道 | 昭和 52 年 10 月 1 日 | 平成 元年 10 月 6 日 | 委員長期間重複 |
| 平 間 新 | 昭和 55 年 10 月 1 日 | 平成 4 年 9 月 30 日 | 委員長期間重複 |
| 高 橋 寅 雄 | 昭和 59 年 4 月 1 日 | 平成 14 年 3 月 31 日 | 委員長期間重複 |
| 鈴 木 武 次 | 昭和 62 年 10 月 5 日 | 平成 12 年 9 月 14 日 | 委員長期間重複 |
| 東海林 良 雲 | 平成 元年 10 月 7 日 | 平成 21 年 10 月 6 日 | 委員長期間重複 |
| 菅 原 周 一 | 平成 4 年 10 月 1 日 | 平成 24 年 9 月 30 日 | 委員長期間重複 |
| 渡 邊 郁 子 | 平成 12 年 9 月 29 日 | 平成 15 年 4 月 14 日 | |
| 永 沼 宏 | 平成 14 年 4 月 1 日 | 平成 20 年 9 月 30 日 | |
| 平河内 則 子 | 平成 15 年 6 月 16 日 | 平成 19 年 10 月 4 日 | |
| 庄 子 洋 子 | 平成 19 年 10 月 5 日 | 平成 23 年 10 月 4 日 | |
| 氏 家 瑞 恵 | 平成 20 年 10 月 1 日 | 平成 24 年 9 月 30 日 | |
| 山 田 達 磨 | 平成 21 年 10 月 7 日 | 平成 29 年 10 月 6 日 | |
| 太 田 忍 | 平成 23 年 10 月 5 日 | 令和 元年 10 月 4 日 | |
| 柴 田 仁市郎 | 平成 24 年 10 月 1 日 | 令和 2 年 9 月 30 日 | 委員長期間重複 |
| 池 野 暢 子 | 平成 24 年 10 月 1 日 | 令和 2 年 9 月 30 日 | |
| 佐 浦 弘 一 | 平成 29 年 10 月 7 日 | 令和 3 年 10 月 6 日 | |

| 氏 名 | 就任年月日 | 退任月日 | 備 考 |
|---------|-----------------|------|-----|
| 松 田 攝 子 | 令和 元年 10 月 5 日 | | |
| 高 橋 輝 兆 | 令和 2 年 10 月 1 日 | | |
| 佐 藤 香 | 令和 2 年 10 月 1 日 | | |
| 菅 井 信 吉 | 令和 3 年 10 月 7 日 | | |

5. 塩竈市教育委員会各種委員名簿

1. 教育委員

(令和4年4月1日現在)

| 職名 | 氏名 | 職業 |
|-------|-------|---------|
| 教育長 | 吉木修 | |
| 職務代行者 | 高橋輝兆 | 医師 |
| 委員 | 松田攝子 | 元小学校長 |
| | 佐藤香 | 幼稚園長 |
| | 菅井信吉 | 浦戸PTA会長 |
| 事務局 | 教育総務課 | |

2. 校長会

(令和4年度)

| 職名 | 氏名 | 所属 |
|-----|--------|---------|
| 会長 | 一條良介 | 杉の入小学校 |
| 副会長 | 高野薫 | 第一中学校 |
| 庶務 | 佐藤浩一 | 浦戸小・中学校 |
| 会計 | 片岡明恵 | 月見ヶ丘小学校 |
| 委員 | 堀内瑞 | 第一小学校 |
| | 相澤武弘 | 第二小学校 |
| | 後藤善史 | 第三小学校 |
| | 佐々木美奈子 | 玉川小学校 |
| | 田原満 | 第二中学校 |
| | 猪股智秋 | 第三中学校 |
| | 堀内恵理子 | 玉川中学校 |
| | | |

3. 社会教育委員

(令和4年6月1日現在)

| 職名 | 氏名 | 所属 |
|------|-------|----------------|
| 委員長 | 今野吉晃 | NPO 法人塩釜市体育協会 |
| 副委員長 | 鎌田礼二 | 塩竈市議会議員 |
| 委員 | 一条良介 | 塩竈市校長会 |
| | 小野和恵 | 塩竈市地域婦人団体連絡協議会 |
| | 永野久喜 | 塩釜市芸術文化協会 |
| | 安達勉 | 塩竈市父母教師会連合会 |
| | 小地沢将之 | 学識経験者 |
| | 畑中俊子 | 市民代表(社会教育) |
| | 伊藤和代 | 市民代表(家庭教育) |
| | 太田真 | 市民代表(家庭教育) |
| 事務局 | 生涯学習課 | |

4. 文化財保護審議会委員

(令和4年4月1日現在)

| 職名 | 氏名 | 専門分野 |
|-------|---------|-------------|
| 会長 | 高橋守克 | 考古学 |
| 職務代行者 | 白崎恵介 | 宮城県多賀城跡研究所 |
| 委員 | 齋藤善之 | 歴史学 |
| | 菅原善幸 | 塩竈市議会議員 |
| | 小林敬一 | 都市計画・都市デザイン |
| | 茂木裕樹 | 歴史学 |
| | 牧雅之 | 植物学 |
| 事務局 | 文化スポーツ課 | |

5. 青少年相談センター運営協議会委員

(令和4年4月1日現在)

| 職名 | 氏名 | 所属 |
|-----|-------------------|-----------------|
| 会長 | 菊地進 | 塩釜市保護司会 |
| 副会長 | 小林眞佐子 | 塩釜市更生保護女性会長 |
| 委員 | 荻原勝 | 青少年育成塩竈市民会議 |
| | 鈴木友規子 | 塩竈市父母教師会連合会 |
| | 相澤裕二郎 | 塩釜警察署 |
| | 泉洋一 | 仙台保健福祉事務所 |
| | 阿部伊美子 | 塩竈市社会福祉協議会 |
| | 佐藤浩一 | 塩竈市校長会 |
| | 並木新司 | 福祉子ども未来部社会福祉事務所 |
| | 武田光由 | 教育委員会生涯学習課 |
| 事務局 | 学校教育課 (青少年相談センター) | |

6. 生涯学習センター審議会委員

(令和4年6月1日現在)

| 職名 | 氏名 | 所属 |
|------|-------|---------------|
| 委員長 | 梨本雄太郎 | 学識経験者 |
| 副委員長 | 庄子幸一 | 塩釜市美展審査員(日本画) |
| 副委員長 | 小野嘉克 | 千賀の浦大学受講生 |
| 委員 | 山本進 | 塩竈市議会議員 |
| | 加藤信助 | 浦戸振興推進協議会 |
| | 佐藤智子 | 公民館教室講師(煎茶) |
| | 今野和子 | 公民館山野草愛好会 |
| | 岡崎陽子 | ヨガシエル |
| | 大浪幸子 | さおりひろば余暇よか塩釜 |
| | 高野薫 | 塩竈市校長会 |
| | 事務局 | 生涯学習課 |

7. 市民交流センター審議会委員

(令和4年4月1日現在)

| 職名 | 氏名 | 推薦団体 |
|------|---------|-------------|
| 委員長 | 梨本雄太郎 | 学識経験者 |
| 委員 | 相澤武弘 | 校長会 |
| | 宮嶋郁 | 塩竈市教育研究会 |
| | 佐藤正子 | 図書館利用者代表 |
| | 扇恵美子 | 図書館利用者代表 |
| | 岩根祐子 | 図書館利用者代表 |
| | 伊藤和代 | 塩竈市社会教育委員 |
| | 永野久喜 | 生涯学習センター審議会 |
| | 志賀勝利 | 学識経験者 |
| 横田善光 | 学識経験者 | |
| 事務局 | 文化スポーツ課 | |

10. 遊ホール協会役員

(令和4年5月13日現在)

| 職名 | 氏名 | 所属 |
|------|---------|------------|
| 理事長 | 太田忍 | ホール利用者代表 |
| 副理事長 | 菅野政子 | ホール利用者代表 |
| 専務理事 | 佐藤達也 | 市民交流センター館長 |
| 委員 | 平間邦子 | 学識経験者 |
| | 赤間正巳 | ホール利用者代表 |
| | 大西英樹 | 報道機関 |
| 監事 | 中山大輔 | 学識経験者 |
| 事務局 | 文化スポーツ課 | |

8. スポーツ推進審議会委員

(令和4年4月1日現在)

| 職名 | 氏名 | 所属 |
|-------|---------|--------------|
| 委員 | 泉田利治 | 学識経験者 |
| | 佐々木信行 | NPO法人塩釜市体育協会 |
| | 飯野政井 | NPO法人塩釜市体育協会 |
| | 鈴木健史 | 塩釜医師会 |
| | 佐藤敬広 | 学識経験者 |
| | 猪股智秋 | 校長会 |
| | 菊地進 | 塩竈市身体障害者福祉協会 |
| | 佐藤加津子 | 学識経験者 |
| 砂口絵梨子 | 学識経験者 | |
| 事務局 | 文化スポーツ課 | |

9. スポーツ推進委員

(令和4年4月1日現在)

| 職名 | 氏名 | 専門分野 |
|------|---------|----------|
| 会長 | 藤崎雅久 | サッカー |
| 副会長 | 木村紀子 | 陸上 |
| | 武山雅志 | スキー |
| 委員 | 山根美恵子 | バドミントン |
| | 大山邦夫 | 柔道 |
| | 結城里美 | バレーボール |
| | 小山奈穂美 | 水泳 |
| | 飯渕健 | サッカー |
| | 佐藤孝幸 | バスケットボール |
| 中川真哉 | 柔道 | |
| 事務局 | 文化スポーツ課 | |

令和4年度 塩竈市の教育

令和4年10月発行

発行：塩竈市教育委員会

編集：塩竈市教育委員会 教育部 教育総務課

〒985-0052 塩竈市本町1番1号

TEL：022-362-7744

FAX：022-365-3347